

MF ACTIVA S

MF 7345 & MF 7347

FEM ELLER SEX HALMSKAKARE | 260–306 HK



MASSEY FERGUSON

BORN TO **FARM**



MF ACTIVA S

FLEXIBILITET ÄR NYCKELN

FINHACKAT RESULTAT

12

08 TRÖSKNING / FRÅNSKILJNING

14 PROLINE-HYTEN

22 TILLVERKAD FÖR EFFEKTUTNYTTJANDE

28 RESERVDELAR & SERVICE

Konstruerad för att möta alla krav	4
Välj skärbord	6
Tröskning och frånskiljning	8
Spannmålstank och rensverk	10
Finhackat resultat	12
Proline-hytten	14
Tillverkad för effektutnyttjande	22
ParaLevel-systemet	24
Reservdelar och service	28
Specifikationer	32

MF ACTIVA S

KONSTRUERAD FÖR ATT KLARA DE TUFFASTE SKÖRDEFÖRHÅLLANDENA

Massey Fergusons skördetröskor i Activa S-serien har konstruerats för att ge lantbrukare valfrihet och har funktioner som ger hög prestanda och användarvänlighet. Föraren har fått en förarmiljö med hög komfort för denna klass och har samtidigt möjlighet till enkla, okomplicerade val när det gäller utrustning.

Mellanstora och stora lantbruk har ofta en rad olika grödor att tröska och varje maskin måste erbjuda de rätta inställningarna för hög kapacitet och ren slutvara av bästa kvalitet. Undersökningar har visat att förarna av dessa maskiner behöver praktiska lösningar för att uppnå gott resultat och att de därför uppskattar enkelhet och komfort.

Modell	Maxeffekt (hk/kW)	Antal halmkakare	Spannmåls-tankens volym (l)
MF ACTIVA S 7345	260/192	5	8 600
MF ACTIVA S 7345 MCS	260/192	5	8 600
MF ACTIVA S 7345 MCS PL	260/192	5	8 600
MF ACTIVA S 7347	306/225*	6	8 600
MF ACTIVA S 7347 MCS	306/225*	6	8 600
MF ACTIVA S 7347 MCS PL	306/225*	6	8 600

*Med effektboost
PL – ParaLevel

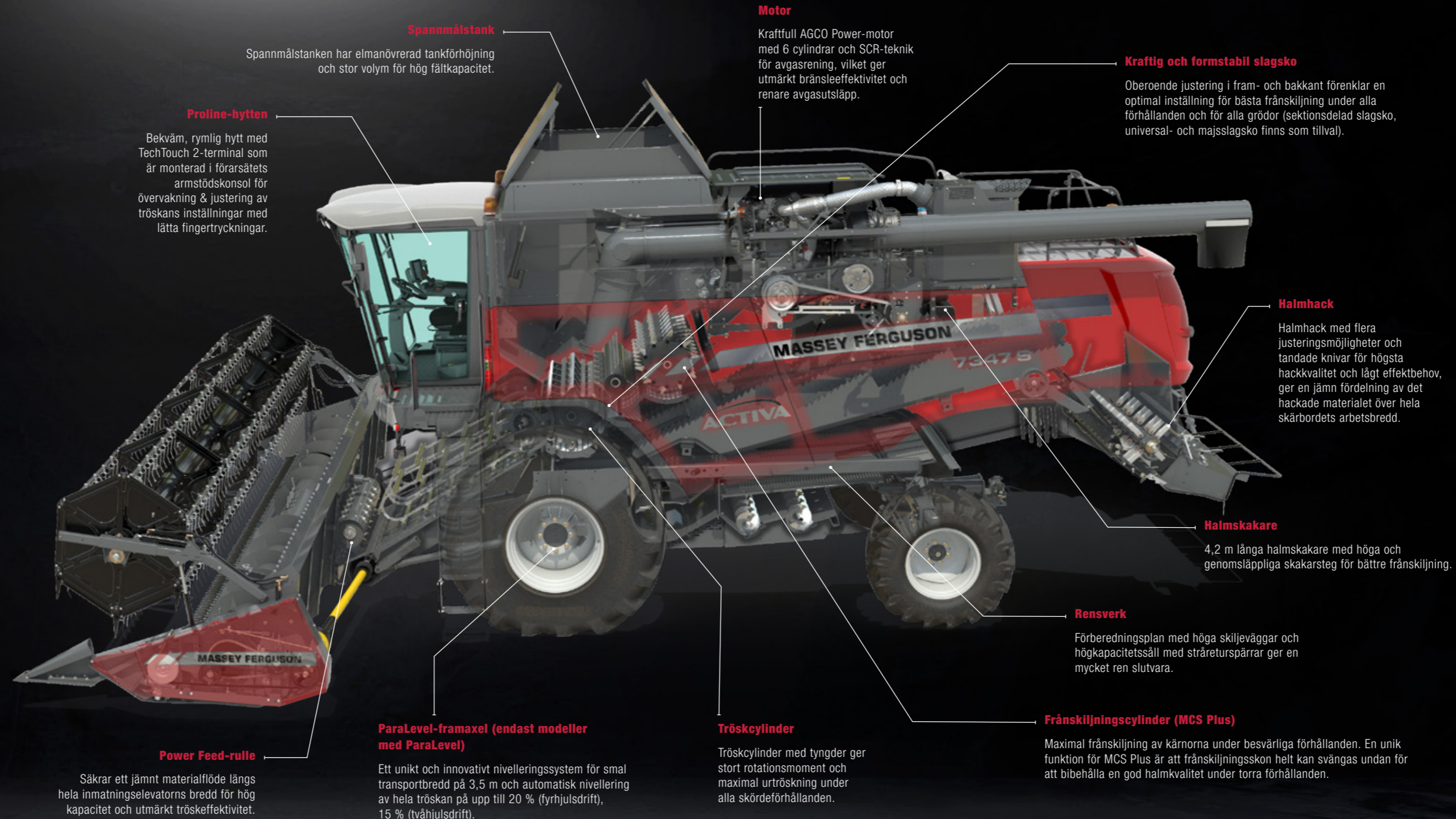

VIRTUELL VERKLIGHET



Använd din smartphone för att ta plats i MF ACTIVA S



STEG 1

Använd en app för läsning av QR-koder. Ladda ned den kostnadsfritt från iTunes eller Android Play Store.



STEG 2

Öppna appen och skanna denna QR-kod...



STEG 3

... och tag plats i din Massey Ferguson skördetröska.

Upplev eXperience i två dimensioner genom att flytta runt din smartphone i alla riktningar eller genom att använda fingrarna.



STEG 4

Få en fullständig VR 3D-upplevelse genom att klicka på den särskilda ikonen och använda VR-glasögon.

VÄLJ SKÄRBORD

DET SOM BÖRJAR BRA, SLUTAR BRA.

Skärbordet är en kritisk komponent för att din skördetröska till fullo ska kunna utnyttja sin potential. Med mycket lång erfarenhet erbjuder Massey Ferguson dig antingen det förstklassiga PowerFlow-skärbordet eller FreeFlow-skärbordet med hög kapacitet. Båda har funktioner för hög produktivitet, som automatisk haspelhastighet och avancerad skärhöjdsreglering.

Multikoppling för både hydraulik och el är standard för snabb till- och fränkoppling av skärbordet.

Power Feed-rullen (endast på MCS-modellerna) sitter monterad längst fram i inmatningselevatorn och ger ett jämnt materialflöde från skärbordet till inmatningselevatorn och vidare till tröskverket. Den kan enkelt och effektivt reverseras från förarplatsen.



FreeFlow-skärbordet har inmatningsfingrar längs inmatningsskruvens fulla bredd, vilket ger ett konstant, jämnt och snabbt materialflöde till inmatningselevatorn.

Schumacher-kniven är den bästa kniven på marknaden och har en hastighet på 1 254 slag i minuten. Självremsande och alltid vass - ger en renskuren gröda under alla förhållanden.

FREEFLOW
UPP TILL 7,6 M



POWERFLOW
UPP TILL 6,8 M

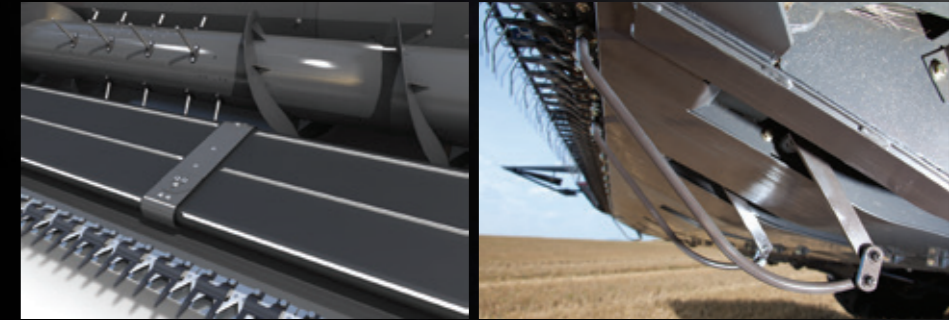

Kniven sitter hela 1,14 meter från inmatningsskruven, vilket ger optimal sikt och prestanda. Det slitstarka PowerFlow-systemet transporterar grödan bort från kniven och in till inmatningselevatorn i ett konstant och jämnt flöde. Systemet minimerar också risken att, tack vare ett naturligt stenstopp, det kommer in stenar i maskinen där de kan orsaka skada.

TerraControl II omfattar en kombination av funktioner för skärbordsautomatik (FreeFlow™ eller PowerFlow™), markföljsamhet (marktryck) och vändtegsautomatik. Alla dessa manövreras smidigt med multifunktionsspaken. Små höjjusteringar kan göras snabbt och enkelt, vilket skapar jämn inmatning under skiftande förhållanden. Funktionen för automatisk haspelhastighet avlastar föraren som istället kan fokusera på att få ut mesta möjliga av maskinen.



Som tillval för PowerFlow-skärbordet finns en oljeväxtskruv som effektiviserar inmatning av högväxande grödor till inmatningselevatorn, vilket därmed ökar kapaciteten avsevärt. Två elektriskt drivna sidoknivar kompletterar skärbordets utrustning för tröskning av oljeväxter.

TRÖSKNING OCH FRÅNSKILJNING

SKÖRDETRÖSKANS MÅNGSIDIGA CENTRALENHET. DESSA TRÖSKOR ÄR UTRUSTADE MED EN ROBUST CYLINDER MED HÖGT ROTATIONSMOMENT OCH EN FORMSTABIL SLAGSKO SOM TRÖSKAR GRÖDAN SKONSAMT OCH EFFEKTIVT.

Tröskcylindern har extra vikt i form av tyngder för att öka rotationsmomentet och bibehålla effektiv tröskning även vid belastningstoppar. Detta minskar även påfrestningen på drivlinan, effektbehovet och bränsleförbrukningen.

Activa S finns tillgänglig i två versioner:

- ▶ Slagsko med aktiv halmcylindersko (en utökning av slagskons frånskiljningsyta som är justerbar i tre lägen)
- ▶ Slagsko med aktiv halmcylindersko, Power Feed-rulle och frånskiljningscylinder (MCS)

TRÖSKKVALITET

Slagskon har differentierad tråddelning – slagskons bakre sektion har hälften så många trådar som den främre sektionen. Denna princip ger en optimal balans mellan hög tröskkapacitet och ett bra materialflöde genom slagskon. Den främre och bakre sektionen av slagskon kan, från förarplats, ställas in oberoende av varandra för att öka tröskningens kvalitet.

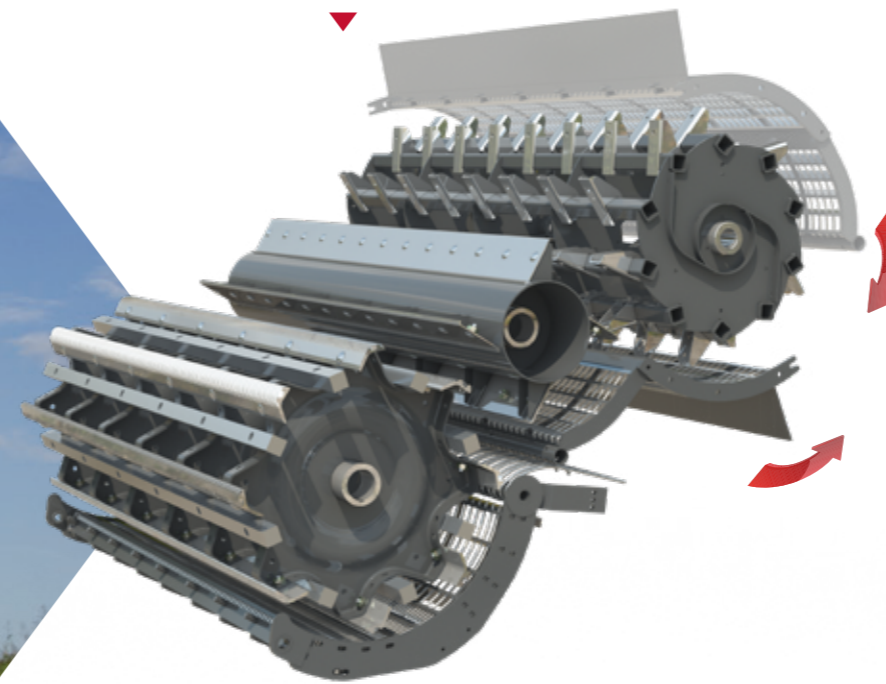

▲ TVÅ SYSTEM I ETT

Frånskiljningscylindern (MCS) har en stor frånskiljningsyta för att skilja från så många kärnor som möjligt innan de når skakarna.

MCS har en unik funktion som skiljer den från andra - möjligheten att svänga upp frånskiljningsskon över frånskiljningscylindern när den inte behövs. Frånskiljningsskon är elmanövrerad och det behövs inga verktyg för detta moment. Detta möjliggör optimering av maskinens prestanda under torra förhållanden med spröd halm, vilket minskar belastningen på rensverket och förbättrar halmkvaliteten avsevärt.

STOR FLEXIBILITET FÖR OLIKA GRÖDOR ▶

En komplett sats för majströskning, där en speciell majsslagsko ingår, kan monteras. För denna tillämpning levereras, även till modellen med spannmålsspecifikation, varvtalsreducering av halmhacken med som standard.

För att öka mångsidigheten och spara tid kan Massey Ferguson erbjuda en sektionsdelad slagsko som tillval, vilken har konstruerats för tröskning av en mängd olika grödor. Konverteringstiden vid omställning från mindre kärnor som t.ex. spannmål, till grödor med större kärnor, t.ex. sojaböner, majs och solrosor, handlar om minuter istället för timmar.

En sektionsdelad slagsko med utbytbar främre sektion kan monteras vid behov.

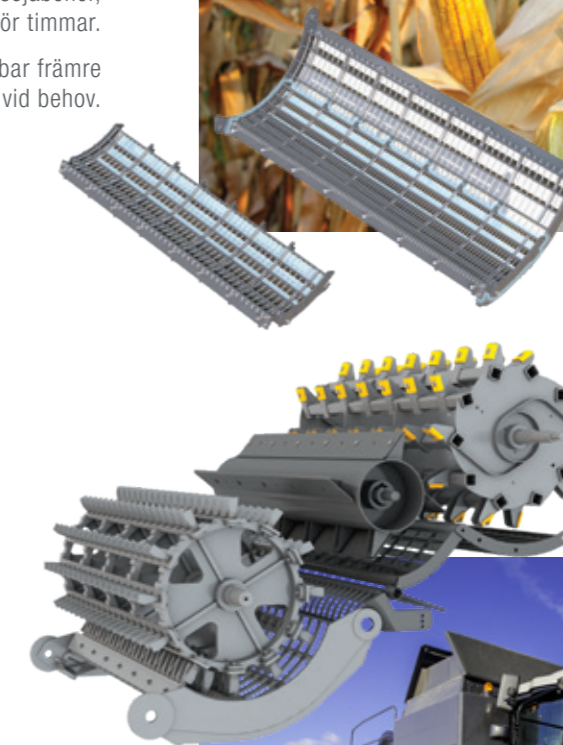

En specialmodell med cylinder/slagsko för tröskning av ris kan specificeras, vilken har en unik konstruktion med tänder och riskam, särskilt för frånskiljning under besvärliga förhållanden. Denna modell har även element med extra slitstyrka monterade. Det innefattar spannmålsskruvarna, elevatorerna och MCS-tänderna. Denna specifikation tillsammans med självsmörjande larvband och skårbord med extra tåliga slitkomponenter ger en mångsidig maskin för tröskning av både ris, spannmål och majs.



SPANNMÅLSTANK OCH RENSVERK

Ju renare material i tanken, desto mer pengar i plånboken. Effektiv, men skonsam tröskning, som följs av ett beprövat frånskiljnings- och rensystem resulterar i högsta kvalitet på slutvaran i tanken.

Ett noggrant konstruerat rensverk med högkapacitetssåll ger dig en slutvara av hög kvalitet direkt från fältet. Ett universalsystem för skörde- och vattenhaltsmätning – Ceres 8000i med integrerad SD-kortläsare – finns som tillval för lokal montering.

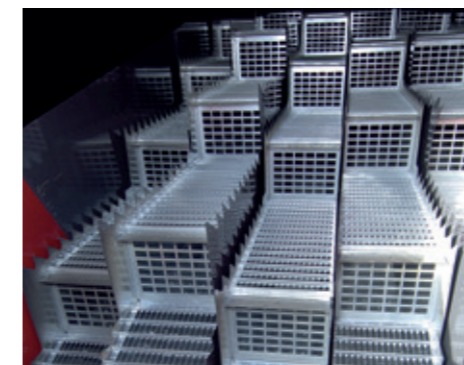
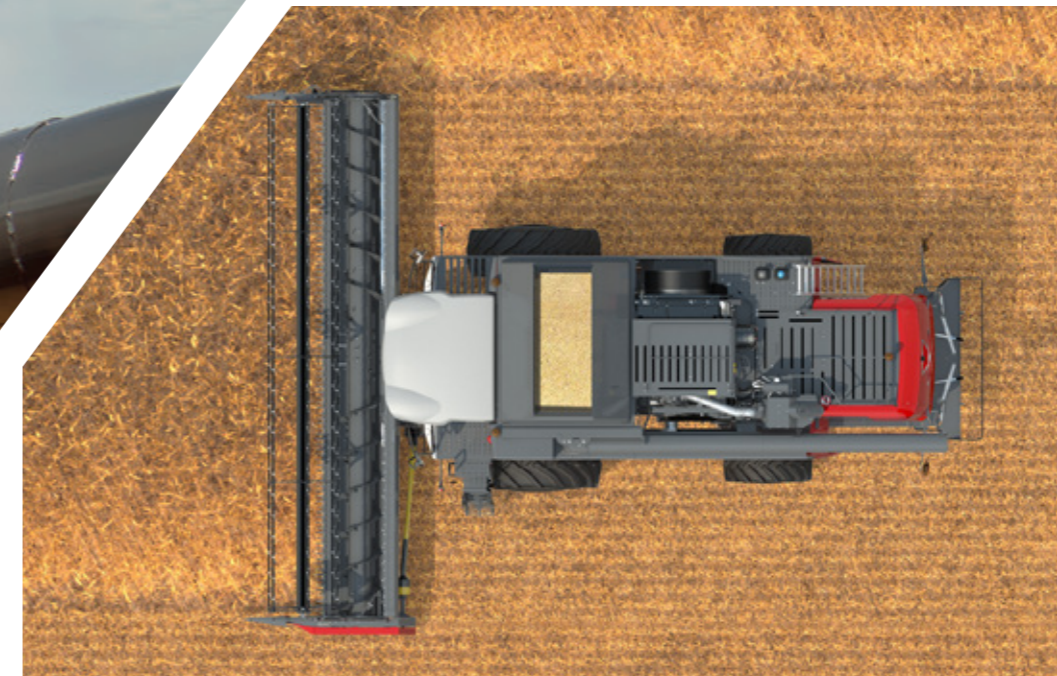

HALMSKAKARE

De långa halmskakarna har fyra steg med "aktiva väggar". Skakarstegens 21 cm höga vertikala väggar består av genomsläppliga rensgaller. De här stegen är de högsta som finns på en konventionell skördetröska. Halmskakarnas första steg är extra kraftiga för att utan problem klara majströskning och andra stora belastningar från tröskverket.

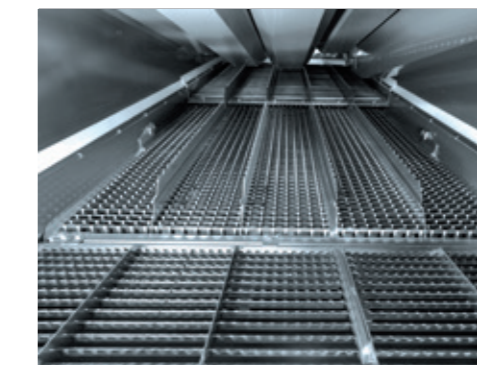

SÅLLPROFIL

Sållens profil är nyckeln till rensverkets prestanda. Sållen har hög prestanda och är speciellt konstruerade med stråretursparrar som tillåter större sållöppning och mer luft, vilket ger hög rens effektivitet och ren slutvara. Den praktiska designen gör också att en person vid behov, enkelt kan ta ur och rengöra sållen mellan olika grödor.

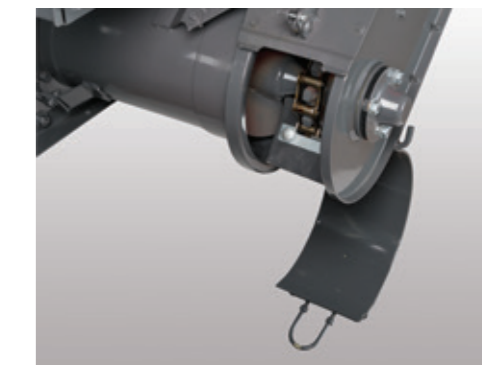

SPANNMÅLS- OCH RETURSKRUV

Spannmåls- och returskruven är förstärkt där det finns en riktningssändring av materialet, vilket säkrar en lång hållbarhet och livslängd. Detta är en betydande fördel vid skörd av majs, där slitaget från grödan är stort, eller under andra förhållanden med stort slitage. För lägre underhållskostnad kan elevatorernas botten skruvas loss var och en för sig för enklare och billigare byte.

FINHACKAT RESULTAT

HALMHACKEN HAR KONSTRUERATS SPECIELLT FÖR ATT GE EFFEKTIV HACKNING OCH SPRIDNING, VILKET PASSAR FÖR LANTBRUKARE SOM TILLÄMPAR REDUCERAD ELLER MINIMERAD JORDBEARBETNING.

Knivarna är tandade för att ge ett rent snitt och minska effektbehovet. De justerbara motknivarna och spridarvingarna gör att du har total kontroll över kvaliteten och spridningen av den hackade halmen. Elektriskt justerbara spridarvingar till halmhacken finns som tillval. Med dessa kan halmen riktas bort från den otröskade grödan vid behov.



JUSTERBART FRIKTIONSELEMENT

Ett justerbart friktionselement är standard för att säkerställa att halmen hackas konsekvent.



BOSSPRIDARE

En justerbar bosspridare med dubbla spridartallrikar finns som tillval.

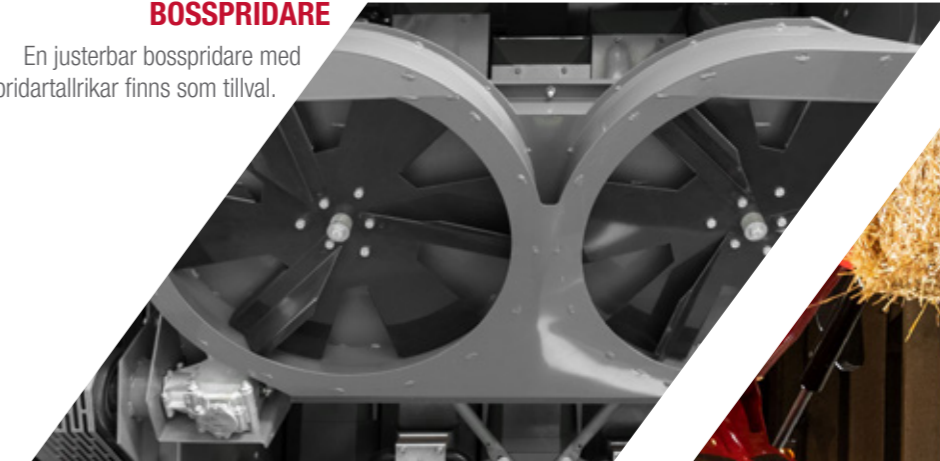

TRÖSKVERK

För dig som vill ta vara på halmen är tröskverket skonsamt och ger halm i perfekt skick för pressning av halmbalar för strö eller energiproduktion.



PROLINE-HYTTEN

En utmärkt förarmiljö är viktig för att få ut högsta möjliga prestanda av maskinen och föraren. Utmärkt sikt och ergonomiskt placerade reglage gör arbetet lättare och mer produktivt. Lättöverskådliga menyer på TechTouch 2-terminalen ger ögonblicksinformation, och aktiva varningssystem övervakar och skyddar din investering.

“Konstruerad så att du får ut det bästa av din maskin oavsett tiden på dygnet.”



Hytten har som du förväntar dig i en förarmiljö med hög kvalitet en mängd olika funktioner.

- ▶ Luftkonditionering och hyttvärme
- ▶ Luftdämpat förarsäte
- ▶ Elmanövrerade sidospeglar med uppvärmning
- ▶ Instruktörssäte med kylbox som tillval
- ▶ Utmärkt ljudisolering som gör att du kan arbeta i en tyst och bekväm förarmiljö
- ▶ Stabil och säker trappstege till hytten

Ha full koll över inmatning och stubbhöjd



Utmärkt sikt längs maskinens sidor tack vare stora sidospeglar



TechTouch 2-terminalen nära till hands



Obehindrad sikt över tömningsröret under tömning



De viktigaste reglagen i förarens blickfång

DITT KONTROLL- CENTRUM

De viktigaste faktorerna för en god förarmiljö är utrymme, komfort och sikt. Proline-hytten erbjuder allt detta och har en bekväm förarmiljö under alla förhållanden. Hyttens panoramavy ger föraren enastående sikt över skärbordet, stubben, tömningsröret och bakåt tack vare stora elektriskt justerbara sidospeglar.

SKÖRDETID

I arbetsbelysningen ingår ljusstarka H9-strålkastare för utmärkt runtomskikt till långt in på kvällarna.



SEX

inställbara H9
arbetsstrålkastare i hyttaket

FYRA

fasta H7 arbetslampor och
två H9 arbetsstrålkastare

SEX

Kompletterande arbetsbelysning
som tillval med
högt placerade strålkastare,
två för radfinnare, två för
belysning av stubben och
två bakåtriktade arbetslampor

FÅ UT DET BÄSTA AV DIN MASKIN MED ANVÄNDARVÄNLIGA REGLAGE



TechTouch 2-terminalen

Perfekt placerad inom syn- och räckhåll sitter TechTouch 2-terminalen som ger all relevant information om prestanda för inställning av skördetröskan. Pekskärmsfunktionerna med tydliga symboler är enkla att använda och ställa in.

PowerGrip multispak

Multispaken PowerGrip som är förarens mest använda manövreringsreglage, ligger naturligt bekvämt i handen och är monterad i armstödet där alla de mest använda reglagen sitter samlade. Med hjälp av två handgrepp på armstödet högra sida kan detta höjas/sänkas och flyttas framåt/bakåt för att passa förarens sittställning.

Haspel framåt/bakåt

Haspel lyft/sänk

Aktivering av skärboardsautomatik

Snabbstopp

Skärbord upp/ned

Skärboardsnivellering vänster/höger

Tömningsrör ut/in/auto

Aktivering av tömning

Inställning av haspelvarvtal

Aktivering av framdrift

Knappsats

Knappsatsen sitter precis till höger om armstödet och används för att justera de primära tröskfunktionerna. De tydliga och lätttryckta knapparna av typ "soft-touch" ger direkt justering av de individuella komponenterna, vilket även kan göras i TechTouch 2-terminalen.

Inställning av
cylinderns varvtal

Slagskoavstånd
fram

Slagskoavstånd
bak

Inställning av fläktvarvtal

Inställning av översåll*

Inställning av undersåll*

Spridarvingar till halmhack V/H*

Tankförhöjning till spannmålstank
öppna/stäng

Aktivering av vertikalknivar*

Transportläge

Aktivering av parkeringsbroms

Aktivering av fyrhjulsdrift*

Inkoppling av skärbord

Aktivering av tröskverk

Inställning av motorvarvtal

PowerGrip armstöd

Det högra armstödet är den centrala manövrerenheten där de viktigaste inkopplingsreglagen och gaspådraget sitter lättåtkomligt. Designen med stort stoppat armstöd, där föraren kan vila armen, ger maximal komfort under en lång arbetsdag. Eftersom multispaken inte behöver skjutas fram och tillbaka blir manövreringen mycket mindre tröttsam än hos en konventionell multispak.

*tillval

MANÖVRERING MED FINGERTOPPARNA

Överskådlig och användarvänlig

- ▶ Den överskådliga pekskärmen i färg kan ställas in för varje förare, som kan välja vad som ska visas.
- ▶ Den klara displayen gör det mycket enkelt att tolka informationen – varningar visas tydligt som en prioritet.
- ▶ Automatisk inställning för olika grödor – upp till 10 olika inställningar för olika grödor kan sparas och väljas via meny i TechTouch 2-terminalen, som sedan ställer in tröskan automatiskt.

Den nya TechTouch 2-terminalen är kontrollcentret för alla de viktigaste funktionerna. Terminalen har en pekskärm, men du kan även använda den unika knappsatsnavigatorn för att visa önskad meny.



Arbetsmeny - så snart skördetröskan är klar att tröska, visas tröskans informationsmeny. Med färgindikatorer för skärhöjd, spill och returvolym är det enkelt att övervaka allt med ett ögonkast. Under drift avges akustiska och visuella larm för att skydda skördetröskan vid eventuella problem.



Instrumentpanel - längst ner på skärmen finns en permanent instrumentpanel som visar bl.a. körhastigheten, motorns varvtal, bränslevolym och aktuell växel.



Automatisk inställning kan göras via ett antal olika menyer för ett stort antal olika grödor, vilket sparar både tid och energi. För varje gröda finns olika inställningskombinationer (t.ex. när skördeförhållandena är fuktiga eller torra) och du kan även spara dina egna inställningar.

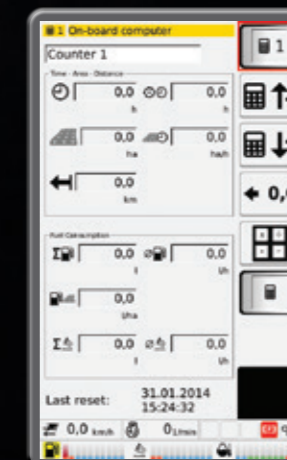

Trippmätare - TechTouch 2-terminalen innefattar även ett antal trippmätare som registrerar timmar, hektar, bränsleförbrukning m.m. På displayen visas även spannmålstankens fyllnadsgrad för olika nivåer. Föraren kan närsomhelst nollställa dessa trippmätare eller spara pågående arbete för att senare kunna återgå till fältet och återuppta registreringen av data. Detta är användbart för fältregistreringar och de som tröskar åt andra.

TILLVERKAD FÖR EFFEKTUTNYTTJANDE

“ Vi är säkra på att detta kommer att ge en betydande skillnad för dig och framtida generationer. ”



Vi kan lova att dina AGCO POWER steg V-motorer använder SCR- (selektiv katalytisk reduktion) och SC-teknik (sotkatalysator) som huvudkomponenter i efterbehandlingssystemet för avgasrening. Detta system är bättre för miljön och har en driftskostnad som är bland de lägsta på marknaden.

Konsekvent, tillförlitlig hög skördeprestanda i alla förhållanden säkras tack vare att motorn levererar en lång, plan vridmomentkurva som är specifikt utformad för konstant effekt under belastning. Kombinationen med högeffektiva drivlinor spara också bränsle, ökar skördeeffektiviteten och minskar driftskostnaderna.



SENASTE OCH
RENASTE
motortekniken

MOTORN PÅ 7,4 L
använder DOC+SC+SCR
efterbehandlingssystem för avgasrening

LÅG
LJUDNIVÅ
Arbetar vid låga varvtal

BRÄNSLE-
BESPARING
Mycket låg bränsleförbrukning

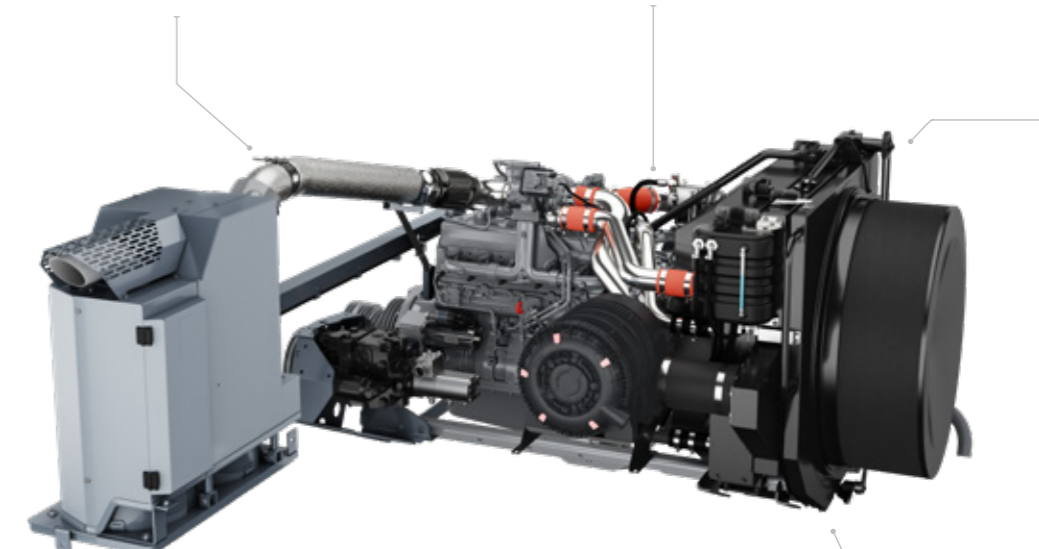
UNDERHÅLLSFRITT
SYSTEM



PARALEVEL- SYSTEMET

ETT AVANCERAT NIVELLERINGSSYSTEM
SOM GER DIG MAXIMAL KAPACITET
PÅ KUPERADE FÄLT



20 % (FYRHJULSDRIFT) 15 % (TVÅHJULSDRIFT)

TRANSPORTBREDD INOM 3,5 M

(800-däck MF 7345 S MCS PL) (650-däck MF 7347 S MCS PL)

Ett enkelt parallellt länksystem gör att tröskans lutning automatiskt och smidigt kan ändras på fältet. Både MF 7345 MCS och MF 7347 MCS finns som ParaLevel-modell, ett patenterat system som erbjuder nivellering i sluttningar på upp till 20 % (fyrehjulsdrift). Komponenterna i en skördetröska är i regel konstruerade för arbeten på plan mark. Detta system bibehåller tröskan i våg på sluttningar och gör att maskinen alltid kan arbeta med maximal effektivitet och öka din kapacitet.

En del av ParaLevel är fyrehjulsdrift som standard (tvåhjulsdrift som tillval), vilket ger bättre styrförmåga och dragkraft under alla förhållanden. Dessutom har systemet en PWM-ventil som ger en följsam och smidig nivellering med bättre skärbrödsreglering, vilket avlastar och ökar säkerheten för föraren.



FAST KOSTNAD OCH FÖRLÄNGD GARANTI FÖR DIN MF ACTIVA S MED MF CARE.**

Tjänsten MF Care och förlängt garantiavtal är flexibla så att de passar dina önskemål för kostnader och driftstimmar. Regelbunden service ger förebyggande underhåll – där alla fel åtgärdas innan de blir till problem, vilket minskar risken för stillestånd. En fullständig servicehistorik hos återförsäljare med originaldelar från AGCO Parts ökar även maskinens andrahandsvärde.

- ▶ Ökat andrahandsvärde
- ▶ Flexibla villkor och långsiktiga prispaket
- ▶ Tillgängligt i upp till 12 månader från registrering
- ▶ Erfarna MF-tekniker ger service på plats eller i verkstad

	SILVER	GOLD
DETALJER	AVTAL OM REGELBUNDET UNDERHÅLL. Servicepaketet omfattar allt föreskrivet underhållsarbete på grundval av fasta priser.	GARANTIAVTAL. Förlängt garantiavtal ger trygghet med avseende på reparationskostnader (utom slitage). Tariffer med eller utan merbelopp finns som tillval.
MASKINTYP	Alla	Alla
REGELBUNDET UNDERHÅLL*	JA	JA
REPARATIONS-KOSTNAD	NEJ	JA
SJÄLVRIISK	NEJ	Tillval: €0, €190, €490

*Listpriset som anges av AGCO refererar enbart till den förlängda garantin och omfattar inte underhåll. **Kontrollera med din återförsäljare eller importör vad som gäller på din marknad.

MASSEY FERGUSON ERBJUDER ETT OMFATTANDE OCH EFFEKTIVT UTBUD AV TJÄNSTER

					
6 000 h 5 år	3 000 h 5 år	50 000 balar 5 år	6 000 h 5 år	2 000 h 3 år	25 000 balar 3 år

Endast ISOBUS-kompatibla maskiner



MFconnect
FUSE SYNCHRONISED

ANSLUTEN VAR SOM HELST. NÄR SOM HELST.

LÄNGRE DRIFTSTID, OPTIMERAT UNDERHÅLL OCH SMARTARE TJÄNSTER MED MF CONNECT.

ÄGARE, ÅTERFÖRSÄLJARE OCH SKÖRDETRÖSKA ÄR ANSLUTNA TILL 100 %!

MF Connect är ett system för tillsyn av maskinparken som medger att kunder kan hålla noggrann uppsikt över sina Massey Ferguson-maskiner.

Det har aldrig varit enklare att följa sin maskinpark i nästan realtid och se maskin- och driftsparametrar på en mobiltelefon, surfplatta eller stationär dator.

Härigenom kan ägare och arbetsledare sköta verksamheten ännu effektivare och förbättra produktiviteten med t.ex. fjärrdiagnostik, vilket säkrar optimal driftstid på varje maskin.



INFORMATION, VARHELST OCH NÄRHELST DU BEHÖVER DEN

RESERVDELAR OCH SERVICE

ALLT HANDLAR OM LIVSLÅNG SUPPORT

Investering, ägandeskap och underhåll av maskiner kan vara komplicerat. Känslan av att vara helt trygg med fantastisk uppbackning och support är mycket viktig att ta med i beräkningen. Som Massey Ferguson-kund garanteras du personlig, lyhörd och tillmötesgående support från vårt nätverk av återförsäljare som verkligen bryr sig om din verksamhet.

Det finns inget bäst-före-datum för reservdelar och service bara för att en maskin har slutat tillverkas. Vi är tillgängliga under hela den tid då du äger en Massey Ferguson-maskin.

Vi är mycket stolta över varje maskin som tillverkas och ansvarar för varje maskin som säljs. Det är vårt uppdrag att på ett tillförlitligt sätt hålla dina maskiner igång, varje gång du vrider om nyckeln.

“ Enkel åtkomst till de utdragbara förberedningsplanen hjälper mig att utföra arbetet snabbt ”

MF ACTIVA S HAR KONSTRUERATS FÖR ATT MÖJLIGGÖRA SNABBT, OKOMPLICERAT, ENKELT OCH KOSTNADSEFFEKTIVT RUTINUNDERHÅLL.

Vi har kombinerat praktiska lösningar med stil för att säkra att det dagliga underhållet är okomplicerat, snabbt och enkelt, vilket därigenom minimerar stilleståndstiden så att du snabbare kommer ut på fältet för högre effektivitet som i slutändan ger dig mer fritid. Med en tröska ur Massey Fergusons MF ACTIVA S-serie tillbringar du minsta möjliga tid med att förbereda den kommande dagen.



Enkel påfyllning av drivmedel - tankarna sitter bredvid varandra för enkel åtkomst



Kontroll och rengöring av luftfiltret



Enkelt byte från hackning till strängläggning av halmen



Säker och enkel åtkomst för rengöring av motorns kylpaket



Räcke att kroka fast stegen i gör det enkelt och säkert att inspektera



Stora vidöppnande sidoskydd med belysning gör det lätt att komma åt för inspektion

MFservices

ALLTID TILL DIN TJÄNST FÖR ATT ÖKA DIN LÖNSAMHET OCH EFFEKTIVITET

VÄLKOMMEN TILL MF SERVICES –
ALL SUPPORT DU BEHÖVER GÄLLANDE
ANVÄNDNING AV MF ACTIVA S SKÖRDETRÖSKA.

MF Services som är lättillgängligt och anpassningsbart hjälper dig att kontrollera driftskostnaderna, budgetering och verksamhetsplanering – vilket ser till att varje driftstimme för maskinen är en framgång och ger dig frihet att helt fokusera på kärnverksamheten för ditt lantbruk.

Den omfattande raden servicerelaterade produkter gör det enklare än någonsin att äga och använda **Massey Ferguson** lantbruksmaskiner.

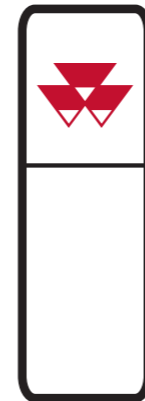

MASSEY FERGUSONS ÅTERFÖRSÄLJAR- NÄTVERK

Din lokala MF-återförsäljare representerar den bästa expertisen för våra lantbruksmaskiner i ditt område. Du kan alltid vända dig till din återförsäljare och få den allra bästa servicen inom försäljning, underhåll, reparation och reservdelar.

FLER ÄN 4 700 SERVICE- OCH REPARATIONSVERKSTÄDER ÖVER HELA VÄRLDEN

För alla supportpaket ovan gäller landsspecifika villkor. Observera att alla paket kanske inte är tillgängliga på alla marknader.

Kontakta din lokala MF-återförsäljare/-distributör.



ORIGINALDELAR FRÅN MASSEY FERGUSON

REPRESENTERAR DEN BÄSTA
GARANTIN FÖR ATT TRYGGA VÄRDET
PÅ DIN NYA MF ACTIVA S I DET LÅNGA
LOPPET, GENOM ATT SKYDDA DEN
MOT OPLANERADE DRIFTSTOPP.

Välj bland ett omfattande utbud av tillbehör, t.ex. smörjmedel, AdBlue, underhållssatser, hyttillbehör och mycket mer. Alla tillbehör är tillgängliga för inköp endast via din MF-återförsäljare.

Ladda ner AGCO Parts smartphone-app. "AGCO Parts Books to go" för ett enkelt och snabbt sätt att hitta rätt MF-reservdelar och beställa dem direkt. Appen finns i både App Store och i Google Play Store. Fråga din lokala MF-återförsäljare om nödvändiga åtkomstuppgifter.

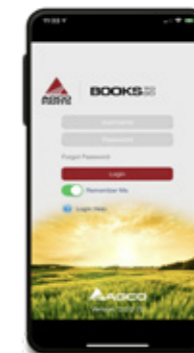

AGCO FINANCE

TILLHANDAHÅLLER PERFEKTA
FINANSIERINGSMODELLER
FÖR DIN VERKSAMHET.

AGCO Finance är den integrerade delen av Massey Ferguson för finansiella tjänster som erbjuder skräddarsydda lösningar för din verksamhet. De omfattar leasing, lånemöjligheter, avbetalning, fullständiga servicepaket och hyra, inklusive finansiering av förlängt MF Care garantipaket.



MASSEY FERGUSON COLLECTION

NU KAN DU SE LIKA SNYGG UT SOM DIN
MASSEY FERGUSON.

Letar du efter en keps som matchar din
MF ACTIVA S...



AGCO:S HARVEST PROMISE

VÅR TILLFÖRSIKT NÄR DET GÄLLER
ATT SÄKRA DIN SKÖRD

AGCO:s Harvest Promise är vårt löfte till dig om att, i de exceptionella situationer då vi inte kan leverera reservdelarna till dig inom 48 h, hjälpa dig genom vårt återförsäljarnätverk eller till och med leja in en entreprenör för att hjälpa dig att tröska tills du är igång igen.*

*Särskilda villkor gäller. Är endast tillgängligt på vissa marknader.

eller en snygg och hållbar overall för att kunna arbeta? Vi har ett exklusivt sortiment av högkvalitativa produkter som passar dig, dina lantbruksaktiviteter, din familj och din livsstil.

Logga in på vår online butik och se vad vi kan erbjuda:

Shop.MasseyFerguson.Com

STANDARD SPECIFIKATIONER

	MF ACTIVA S 7345	MF ACTIVA S 7345 MCS	MF ACTIVA S 7345 MCS PL	MF ACTIVA S 7347	MF ACTIVA S 7347 MCS	MF ACTIVA S 7347 MCS PL
Skärbord och inmatningselevator						
Tillgängliga skärvidder för FreeFlow (m)	4,80 till 7,60	4,80 till 7,60	4,80 till 7,60	4,80 till 7,60	4,80 till 7,60	4,80 till 7,60
Tillgängliga skärvidder för PowerFlow (m)	5,50 till 6,80	5,50 till 6,80	5,50 till 6,20	5,50 till 6,80	5,50 till 6,80	5,50 till 6,80
Reversering för skärbord och inmatningselevator	●	●	●	●	●	●
Automatisk haspelhastighet	●	●	●	●	●	●
TerraControl II automatisk skärhöjdsreglering	●	●	●	●	●	●
TerraControl II, system för automatisk skärbordsnivellerings och marktryck	●	●	●	●	●	●
Power Feed-rulle	-	●	●	-	●	●
Cylinder med högt rotationsmoment	●	●	●	●	●	●
8 tröskslagor och 8 tyngder	●	●	●	●	●	●
Bredd / diameter (mm)	1 340 / 600	1 340 / 600	1 340 / 600	1 600 / 600	1 600 / 600	1 600 / 600
Varvtalsområde (varv/min)	380 till 1 100	380 till 1 100	380 till 1 100	430 till 1 210	430 till 1 210	430 till 1 210
Slagsko						
Antal linjaler	12	12	12	12	12	12
Omslutningsvinkel (grader)	120	120	120	120	120	120
Yta (m ²)	0,83	0,83	0,83	0,99	0,99	0,99
Slagsko med aktiv halmcylindersko (grader)	14	14	14	14	14	14
Frånskiljningscylinder	-	●	●	-	●	●
Bredd / diameter (mm)	-	1 340 / 600	1 340 / 600	-	1 600 / 600	1 600 / 600
Frånskiljningssko						
Antal linjaler	8	8	8	8	8	8
Yta (m ²)	-	0,9	0,9	-	1,07	1,07
System med svängbar frånskiljningssko	-	●	●	-	●	●
Halmskakare						
Antal / antal steg	5 / 4	5 / 4	5 / 4	6 / 4	6 / 4	6 / 4
Total frånskiljningsyta (m ²)	6,72	7,62	7,62	7,99	9,06	9,06
Rensverk						
Förberedningsplan med höga skiljeväggar	●	●	●	●	●	●
Över- och undersåll med elektrisk justering	○	○	○	○	○	○
Total sållyta (m ²)	4,67	4,67	4,67	5,58	5,58	5,58
Effektiv volymetrisk rensfläkt	●	●	●	●	●	●
Rensfläktens varvtalsområde, varv/min	350 till 1 050	350 till 1 050	350 till 1 050	350 till 1 050	350 till 1 050	350 till 1 050
Returmaterial till cylindern	●	●	●	●	●	●
Elektrisk inställning av fläkthastigheten från förarplats	●	●	●	●	●	●

FÖRKLARING

- Standardspecifikation
- Tillval
- Inte tillgänglig
- * Beroende på nationell trafikförordning
- ** Versioner för lågoktanigt bränsle finns
- † Inte tillgängligt i alla länder

Alla ansträngningar har gjorts för att försäkra att informationen i denna publikation är så korrekt och aktuell som möjligt. Det kan emellertid förekomma felaktiga, oriktiga eller ofullständiga uppgifter, och information i specifikationerna kan ändras utan föregående meddelande. Därför bör du bekräfta alla specifikationer med din Massey Ferguson-återförsäljare eller distributör före inköp.

	MF ACTIVA S 7345	MF ACTIVA S 7345 MCS	MF ACTIVA S 7345 MCS PL	MF ACTIVA S 7347	MF ACTIVA S 7347 MCS	MF ACTIVA S 7347 MCS PL
Spannmålstank						
Volym (l)	8 600	8 600	8 600	8 600	8 600	8 600
Tömningshastighet (liter/sek)	105	105	105	105	105	105
Tömningsrörets längd (m)	5,0	5,0	5,0	5,0	5,0	5,0
Tömningshöjd (m)	4,5	4,5	4,5	4,5	4,5	4,5
Växtrethantering						
Halmhack	●	●	●	●	●	●
Antal knivar	52	52	52	64	64	64
**Motor						
AGCO Power med SCR-teknik för avgasrening	●	●	●	●	●	●
Volym (l)	7,4	7,4	7,4	7,4	7,4	7,4
Effekt (ISO 14396) hk/kW *med effektboost	260 / 192	260 / 192	260 / 192	276 / 203 306* / 225	276 / 203 306* / 225	276 / 203 306* / 225
Bränsletankens volym (liter)	620	620	620	620	620	620
AdBlue® (l)	80	80	80	80	80	80
Transmission						
Hydrostatisk / 4 växlar	●	●	●	●	●	●
Däckutrustning						
Fram (std)	650/75 R 32	650/75 R 32	650/75 R 32	650/75 R 32	650/75 R 32	650/75 R 32
Bak (std)	460/70 R 24	460/70 R 24	460/70 R 24	460/70 R 24	460/70 R 24	460/70 R 24
Proline-hytt						
Hyttvärme, luftkonditionering, elmanövrerade och uppvärmda sidospelare, luftdämpat förarsäte, tredimensionell rattpelare, TechTouch 2-terminal						
Dimensioner						
Total längd utan skärbord (mm)	9070	9070	9070	9070	9070	9070
Bredd utan skärbord, standarddäck (mm)	3190	3190	3290	3485	3485	3498
Vikt (kg)	12800	13100	14500	13300	13600	15100

Tillval

	MF ACTIVA S 7345	MF ACTIVA S 7345 MCS	MF ACTIVA S 7347	MF ACTIVA S 7347 MCS
Växtrethantering				
Spridarhuv med elektriskt justerbara spridarvingar	○	○	○	○
Bosspridare	○	○	○	○
Alternativ däckutrustning				
Fram	800/65 R 32	800/65 R 32	800/65 R 32	800/65 R 32
Fram	710/75 R 32	710/75 R 32	800/65 R 32	800/65 R 32
Fram	900/60 R 32 [†]	900/60 R 32 [†]	900/60 R 32 [†]	900/60R32 [†]
Bak	540/65 R 24	540/65 R 24	540/65 R 24	540/65 R 24
Fram mindre än 3,5 m transportbredd	800/65 R 32	800/65 R 32	650/75 R 32	650/75 R 32
Bak mindre än 3,5 m transportbredd	540/65 R 24	540/65 R 24	460/70 R 24	460/70 R 24
Översåll med hög prestanda för majs	○	○	○	○
Fläktvarvsreducering (270 till 840 varv/min)	○	○	○	○
Extrautrustning				
Multimediasystem med navigator, bakaxel med drivning, sats för skörd av majs, skörde- och vattenhaltsmätare, tryckluftskompressor, sats för skörd av ärtor och bönor				



8360 – 9070 mm



3190 – 3720 mm

KONSTRUERADE
FÖR ATT GE
**LANTBRUKARE
VALFRIHET**





www.MasseyFerguson.se

www.facebook.com/masseyfergusonSverige
[Twitter.com/MF_EAME](https://twitter.com/MF_EAME)
[Instagram.com/MasseyFergusonSverige](https://www.instagram.com/MasseyFergusonSverige)
www.YouTube.com/MasseyFergusonGlobal



MASSEY FERGUSON® är ett världstäckande varumärke som tillhör AGCO.
© AGCO SAS. 2021 | A-SV-17324 | Svenska



BORN TO **FARM**