

# MF 5700 M

95–135 HK

OKOMPLICERAD EFFEKTIVITET



MASSEY FERGUSON



# MF 5700 M

FASTSTÄLLER NYA  
STANDARDER FÖR  
OKOMPLICERAD  
EFFEKTIVITET

Massey Ferguson är stolta över att utveckla innovativa och praktiska maskiner för att ställas inför nya utmaningar med hållbart lantbruk.

Den berömda MF 5700 M-serien levererar hög prestanda och hög effektivitet samtidigt som den har fundamentala värden med robust, smidig användning, pålitlighet och låga ägandekostnader.

Genom den starka, okomplicerade utformningen och ett urval av krafter från 95 till 135 hk är dessa nya traktorer mångsidiga. Förutom att vara den perfekta lastarpartnern, har de kraften och funktionerna att också utmärka sig på fälten med automatiserade funktioner. Deunderlättar arbetsbelastningen för föraren samtidigt som det ökar prestanda.



KRAFTEN ATT TACKLA  
ALLA UPPGIFTER

12



DEN PERFEKTA  
LASTARPARTNERN

24



06



14



22



DEN BEKVÄMA ARBETSPLATSEN

EFFEKTIVA TRANSMISSIONER

HYDRAULSYSTEM

En snabbtitt på din MF 5700 M .....	4
Den bekväma arbetsplatsen – hyttmiljön.....	6
Bästa möjliga arbetsförhållanden .....	8
Garanterad komfort.....	10
Kraften att tackla alla uppgifter .....	12
Effektiva transmissioner.....	14
12x12 transmission .....	16
Dyna-4-transmission .....	18
Driver alla redskap.....	20
Hydraulsystem .....	22
Manövrera din lastare på Massey Ferguson-vis.....	24
Tillverkad för att maximera drifttiden .....	26
Reservdelar och service.....	28
Gör MF 5700 M lika individuell som din gård – tillval och specifikationer ...	32

# EN SNABBTITT PÅ DIN MF 5700 M

MED DEN HÄR NYA OCH OKOMPLICERADE SERIEN ERBJUDER MASSEY FERGUSON EN MYCKET MODERN, HÖGPRESTERANDE, ROBUST TRAKTOR SOM GER EXCEPTIONELL EFFEKTIVITET FÖR VARJE TYP AV LANTBRUKARE.

Fem nya fyrcylindriga traktorer i MF 5700 M-serien med val mellan en utmärkt konstruerad 12×12-växellåda eller den välkända Dyna-4-transmissionen. Med lyftkapacitet på upp till 5,2 ton lämpar de sig perfekt för en mängd olika typer av fältarbete, såväl som lastarbete och transport.

Alla är utrustade med många moderna funktioner, hög utrustningsnivå och finns med en rad tillval och tillbehör.

## GENOM DESS FEM VALBARA MODELLER ÄR MF 5700 M-SERIEN ALLTID DET BÄSTA VALET.

	MF 5709 M	MF 5710 M	MF 5711 M	MF 5712 M	MF 5713 M
Motor	AGCO Power – steg V – allt-i-ett-teknik				
Motorcapacitet	Fyrcylindrig, 4,4 liter				
Transmission	Dyna-4	12×12 eller Dyna-4		12×12	
Max. effekt vid 2 000 varv/min (hk)	95	105	115	125	135
Max. vridmoment vid 1 500 varv/min (Nm)	406	435	455	520	540

### Tillval utökar mångsidigheten

- ▶ Det finns många användbara tillval för MF 5700 M-serien bland annat en fabriksmonterad hjälpram till lastaren som är speciellt utformad för enkel montering av MF-lastarna på alla modeller
- ▶ För att förenkla lastningsarbeten ytterligare har frisksiktstaket placerats perfekt för att få fri sikt uppåt.

### Låga driftskostnader

- ▶ SCR-systemet, "allt-i-ett, steg V", minskar ägandekostnaderna och förbättrar sikten
- ▶ Enkel åtkomst för dagligt underhåll
- ▶ MF Care servicekontrakt.

### Effektiva transmissioner ger en optimal kontroll

- ▶ Modern, kostnadseffektiv 12×12-transmission överför kraften effektivt och ändamålsenligt, vilket bidrar till att spara bränsle
- ▶ Dyna-4 tillhandahåller 16 växlar framåt och 16 bakåt med fyra växlar för växling vid förflyttning (Powershift) i fyra grupper för att leverera klassledande, enkel och bekväm styrning.

### Rymlig, bekväm och ergonomisk arbetsplats

- ▶ Alla MF 5700 M-traktorer är utrustade med en branschledande, högkvalitativ hytt som erbjuder en utmärkt sikt, en ergonomiskt utformad design och en hög grad av komfort tack vare tillvalet mekanisk fjädring.

### Tillverkad för hårt arbete

- ▶ MF 5700 M-serien är utrustad med moderna, robusta bakaxlar. Den robusta trepunktslyften med elektroniskt lyftreglage ger en imponerande lyftkapacitet upp till 5 200 kg, vilket möjliggör hantering av krävande utrustning.

### Nyckeln till effektiv verksamhet

- ▶ MF 5700 M-serien är utrustad med kraftfull och modern hydraulik, vilket möjliggör att den enkelt kan hantera och driva ett stort sortiment av moderna redskap
- ▶ Ett kraftfullt hydraulflöde levereras av det okomplicerade dubbla växelpumpsystemet med öppet centrum. En pump försörjer de interna kretsarna med 32 l/min medan den andra pumpen levererar 58 l/min. Den elektroniskt styrda trepunktslyften har därmed en kapacitet på upp till 5 200 kg
- ▶ Tillvalet med kombinerat flödessystem 100 l/min uppfyller högsta hydraulkraven, såsom vid lastarbete.

## VIRTUELL VERKLIGHET



## ANVÄND DIN SMARTPHONE FÖR ATT STIGA IN I MF 5700 M



### ◀ STEG 1

Använd en app för läsning av QR-koder. Ladda ned den kostnadsfritt från App Store eller Google Play Store.



### ◀ STEG 2

Öppna appen och skanna QR-koden...



### ◀ STEG 3

... och stig in i din Massey Ferguson-traktor.

Upplev eXperience i 2D genom att flytta runt din smartphone i alla riktningar eller genom att använda fingrarna.



### ◀ STEG 4

Få en fullständig VR 3D-upplevelse genom att klicka på den särskilda ikonen och använda VR-glasögon.



## DEN BEKVÄMASTE ARBETSPLATSEN

Genom sin branschledande, högkvalitativa och rymliga hytt erbjuder MF 5700 M-serien den komfort och enkla användning som gör hårt arbete till ett nöje.

## BRANSCHLEDANDE UTRYMME, KOMFORT OCH KONTROLL

Genom att sätta ny standard för detta traktorsegment erbjuder MF 5700 M-seriens hytt överträffat utrymme, komfort och runtsikt.

Enkel och säker åtkomst med trappsteg som leder in i hytten genom dörrar som öppnas brett. Den rymligaste förarmiljön i segmentet, och den har en invändig bredd mellan stolparna på 1 300 mm och ett plant golv med hängande pedaler som på en bil, vilket ger gott om golvutrymme.

Genom att sitta bekvämt kommer föraren att finna en ergonomiskt utformad design som garanterar smidig användning, med funktioner som sällan hittas i det här traktorsegmentet. Med modern design har MF 5700 M en hög nivå gällande manövrering och automation med elektrohydraulisk aktivering av fyrhjulsdraft och differentialspärar.

På Dyna-4-modellerna har tillvalen för hyttfjädringen förbättrats ytterligare vilket ökar förarens välbefinnande under långa arbetsdagar på ett märkbart sätt. I det mekaniska systemet används två tjocka gummibussningar av silent block-typ som stöttar hytten framtill och fjäderassisterade stötdämpare i de bakre hörnen.

Luftkonditionering finns som tillval på alla modeller.



MARKNADENS  
STÖRSTA HYTT –  
kompakt till det yttre men oehörtrymlig  
inuti med breda ingångar  
på båda sidorna



OSLAGBAR  
360°-SIKT  
för optimal komfort  
och säkerhet på arbetet



KLASSENS BÄSTA  
ERGONOMI  
Allt du behöver finns precis där  
du förväntar dig att det ska finnas.  
Alla reglage är lättåtkomliga  
och möjliggör en exakt och  
smidig användning.

# BÄSTA MÖJLIGA ARBETSFÖRHÅLLANDEN

## 12×12 TRANSMISSIONSMODELLER

Komfort och bekvämlighet är av högsta prioritet för alla förare som tillbringar långa, tuffa arbetsdagar i hytten. Smart, ergonomiskt utförande säkerställer att hyttens interiör är praktisk och komfortabel samt kan levereras med tillvalet luftkonditionering.

Alla reglage har placerats tillsammans på den utformade högra sidokonsolen, där de är enkla att nå och manövrera, samtidigt som en ny, digital instrumentpanel visar väsentliga uppgifter. Allt är organiserat så att de långa, tuffa dagarna är produktiva och samtidigt mindre.



# 12×12- VERSION

### Avancerad instrumentpanel

Tydliga, ljusa instrument som sitter på en smal instrumentpanel och som visar viktig driftinformation. På den avancerade instrumentpanelen visas varvtal för motor och kraftuttag, serviceintervall, bränsleförbrukning, körd sträcka, bearbetad area, oljetemperatur, traktortimmar, minne för motorvarvtal och serviceinformation.

### Kopplingsfri fram/back

Powershuttle, tillgänglig som standardutrustning, möjliggör frikoppling och rikttningsbyte med fingertopparna med Comfort Control som låter dig ställa in hur aggressivt rikttningsbytet sker efter dina önskemål - idealiskt för lastarbete.

### Oslagbar sikt åt alla håll

Den branschledande, högkvalitativa hytten på MF 5700 M erbjuder utmärkt sikt genom den stora vindrutan, breda glasörrar och svängda sidofönster. Den utmärkta sikten över huven upprätthålls tack vare det kompakta SCR-systemet, "allt-i-ett", som finns välplacerat under hytten, där det upprätthåller perfekt runtomsikt för optimal arbets kvalitet och säkerhet. Tillvalet frisktstak förbättrar ytterligare sikten vid lastararbeten.

### Hydraulventiler

Upp till tre ventiler hanterar de flesta funktionerna.

### Joystick för lastare

Integrerad mekanisk joystick för lastare.

### Allt på sin rätta plats

På den högra stolpen sitter reglage som inte används så ofta, men som ändå är en integrerad del av arbetsdagen. Här hittar du arbetsbelysning, bakrutetorkaren, ELC-panelen och startnyckeln.

### Reglage för differentialspär och fyrhjulsdraft

### Reglage för aktivering av kraftuttag

### Handgas

### Djupreglering av trepunktslyften

### Motorvarvtalsminne

### Elektroniskt lyftreglage

### Växelspak och gruppväljare

Den senaste motorfordons-tekniken möjliggör växling lika smidig och enkel som i bilen.

# GARANTERAD KOMFORT

## DYNA-4 TRANSMISSIONSMODELLER

Traktorerna i MF 5700 M-serien som är utrustade med Dyna-4-transmissioner har där igenom branschens ledande, högkvalitativa hytt, som erbjuder oslagbar sikt genom breda glasörrar och svängda sidofönster.

Standard utrustningen når en hög nivå och Dyna-4-modellerna har ett stort sortiment av komforthöjande tillval, inklusive luftkonditionering och mekanisk fjädring.

Användarna drar också nytta av andra standardfunktioner, såsom frikoppling med bromspedalen som automatiskt frigör drivningen när bromsarna aktiveras.

Smarta hyttreglage gör MF 5700 M Dyna-4 till utmärkta lastartraktorer. Växlingen mellan framåt och bakåt är lätt tack vare standardutrustningen med kopplingsfri fram/back eller Power Control-växling, samtidigt som det finns fri sikt över hela lyftområdet genom tillvalet frisktstak.



# DYNA-4-VERSION

**Den avancerade instrumentpanelen** visar varvtal för motor och kraftuttag, serviceintervall, bränsleförbrukning, körd sträcka, bearbetad area, oljetemperatur och traktortimmar, memorerat motorvarvtal och serviceinformation.

**Enkel växling**  
Power Control-växlingen erbjuder rikttningsbyte med fingertopparna.

**Oslagbar 360° sikt**  
Det stora fönstret garanterar optimal effektivitet och säkerhet. Det kompakta "allt-i-ett"-SCR-systemet ger föraren 360° sikt för optimal komfort och säkerhet under arbetet.

**Joystick för lastare**  
Integrerad mekanisk joystick för lastare.

**Allt på sin rätta plats**  
På den högra stolpen sitter reglage som inte används så ofta, men som ändå är en integrerad del av arbetsdagen. Här hittar du arbetsbelysning, bakrutetorkaren, ELC-panelen och startnyckeln.

**Hydraulventiler**  
Upp till tre ventiler hanterar de flesta funktionerna.

**Handgas**

**Reglage för differentialspär och fyrhjulsdraft**

**Reglage för aktivering av kraftuttag**  
**Djupreglering av trepunktslyften**

**Motorvarvtalsminne**  
Motorvarvtalsminne

**Elektroniskt lyftreglage**

**T-reglage till höger**  
För bara det T-formade växelreglaget framåt eller bakåt för att växla upp eller ned genom de fyra Dynashift-stegen. Byt växelgrupper enkelt genom att trycka på gruppväljarknappen samtidigt som du rör reglaget.



## KRAFTEN ATT TACKLA ALLA UPPGIFTER

Den 4,4-liters, fyrcylindriga AGCO Power-motorn som är välkänd för tillförlitlighet, robusthet och bränsleekonomi är själva hjärtat i MF 5700 M-serien. Vid tillhandahållandet av 95 till 135 hk uppfyller den det skarpaste steg V-utsläppsbestämmelserna tack vare dess prisbelönta system allt-i-ett.

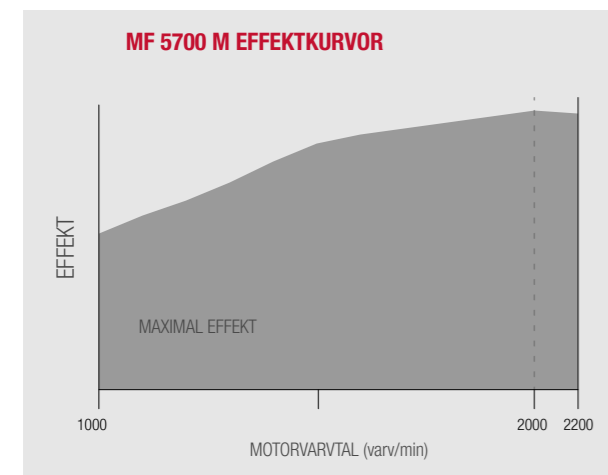
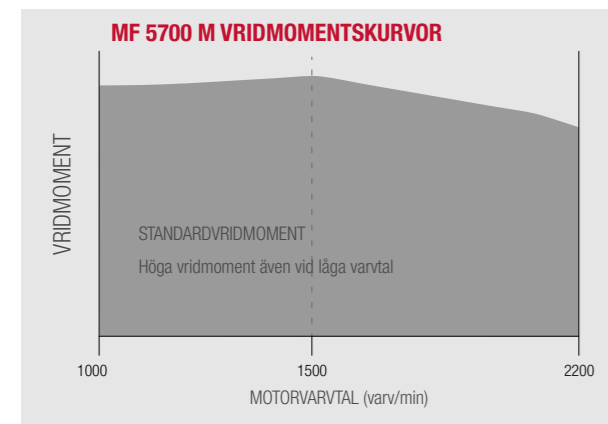

### ADBLUE®-TANK\*

AdBlue®-tanken är enkel att fylla på samtidigt som du tankar bränsle.

### COMMON RAIL- BRÄNSLESYSTEM

Det toppmoderna common rail-bränslesystemet ger optimerat insprutningstryck även vid låga motorvarvtal.

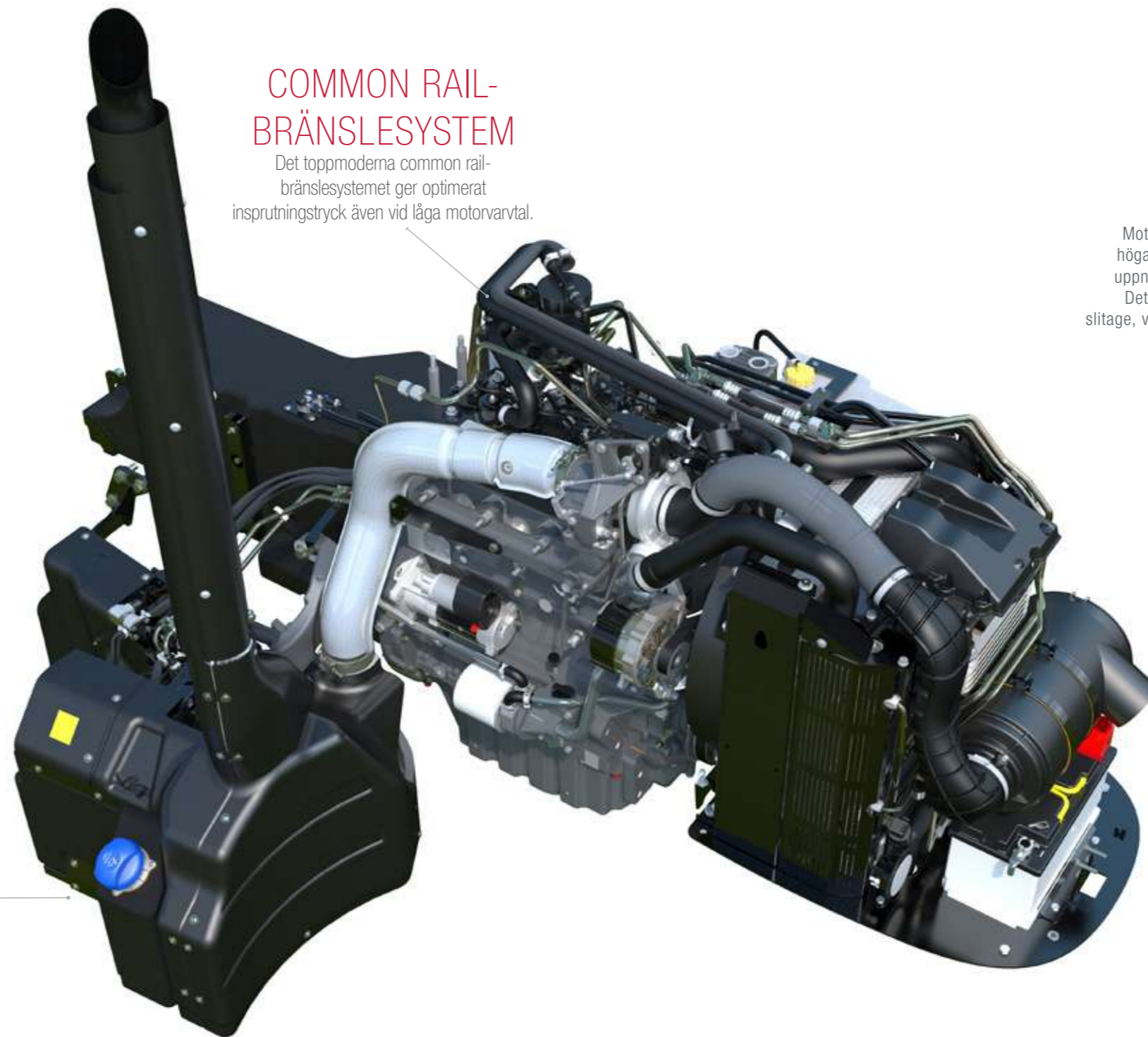

## BRÄNSLESNÅL LÅG LJUDNIVÅ

Motorerna som driver MF 5700 M-serien har lång slaglängd som ger höga vridmoment över ett brett varvtalsområde. Maximalt vridmoment uppnås vid så låga motorvarvtal som 1 500 varv/min på alla modeller. Det minskar inte bara bränsleförbrukningen, utan även ljudnivån och slitage, vilket leder till lägre driftskostnader och en behagligare förarmiljö.



### "ALLT-I-ETT" SCR-TEKNIK

"Allt-i-ett"-systemet behöver endast tillfälliga "regenereringar", vilka inte kräver något separat dieselsprutningssystem eller extra bränsle. Föraren har full kontroll över förfarandet genom att välja när systemet ska fungera med användning av ett reglage i hytten.



## OSLAGBAR SIKT

Det kompakta SCR-systemet, "allt-i-ett", som finns välplacerat under hytten, upprätthåller perfekt runtsikt för optimal arbets kvalitet och säkerhet.

# EFFEKTIVA TRANSMISSIONER GER OPTIMAL KONTROLL

Massey Fergusons högaktade Dyna-4-transmission är standard på modellen MF 5709 M och tillval på MF 5710 M och MF 5711 M.

Dyna-4 tillhandahåller 16 växlar framåt och 16 bakåt med fyra växlar för växling vid förflyttning (Powershift) i fyra grupper för att leverera klassledande, enkel och bekväm styrning. Power Control-växling till vänster eller T-reglage på högerkonsolen gör funktionen enkel och lätt.

Brake to neutral är också ett alternativ på den synkroniserade 12×12 mekaniska växellådan. Den är speciellt utvecklad av Massey Ferguson för traktorer. Den moderna och robusta växellådan erbjuder en billiknande smidig växling med hydraulisk hjälpfunktion.



# DRIVLINA INSPIRATIONSFYLLD TEKNIK

En rakt genomgående konstruktion minskar effektförlusten i syfte att maximera prestanda och ekonomi.

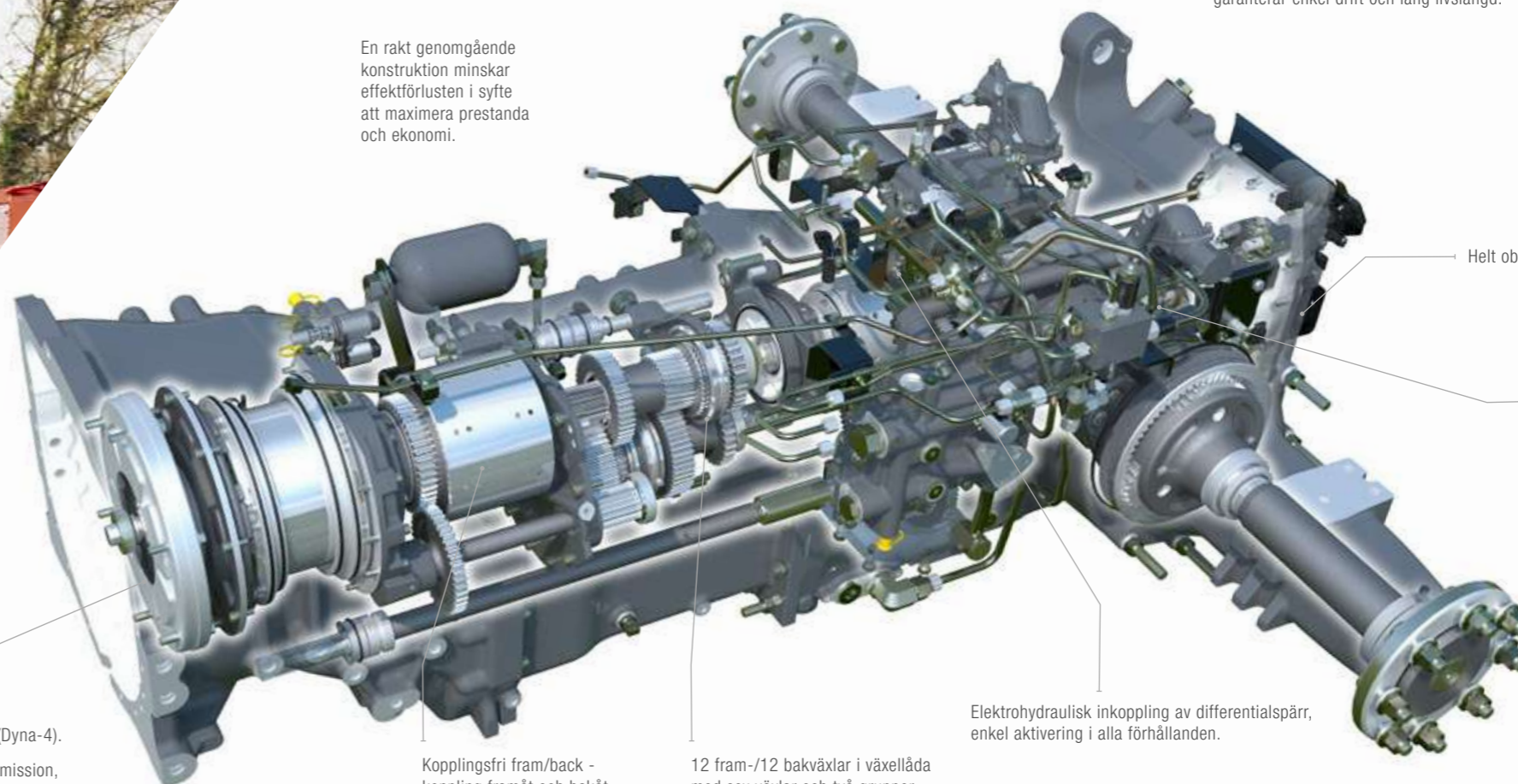

Den hydrauliska kraftuttagskopplingen garanterar enkel drift och lång livslängd.

Helt oberoende kraftuttag.

En enastående stark bakaxel med kraftiga planetväxlar och tillförlitligt baklyft med elektronisk lyftstyrning (ELC), säkerställer funktionens säkerhet även vid mycket tung last.

Transmission 12×12 eller 16×16 (Dyna-4).

Modern och kostnadseffektiv transmission, låg effektabsorption som ger hög effektivitet och utmärkta bränslesparingar. Under tryck minskar smörjningen av växellådans släpning och friktion.

Kopplingsfri fram/back - koppling framåt och bakåt.

12 fram-/12 bakväxlar i växellåda med sex växlar och två grupper.

16 fram-/16 bakväxlar i växellåda med fyra växlar och fyra Powershift-växlingar.

Elektrohydraulisk inkoppling av differentialspärr, enkel aktivering i alla förhållanden.



# 12×12- TRANSMISSION

## EFFEKTIV OCH ENKEL ATT ANVÄNDA

De nya traktorerna MF 5710 M, MF 5711 M, MF 5712 M och MF 5713 M är tillgängliga med en modern och väldigt effektiv synkroniserad transmission, som överför effekten på ett smidigt sätt, vilket hjälper till att spara på bränslet.

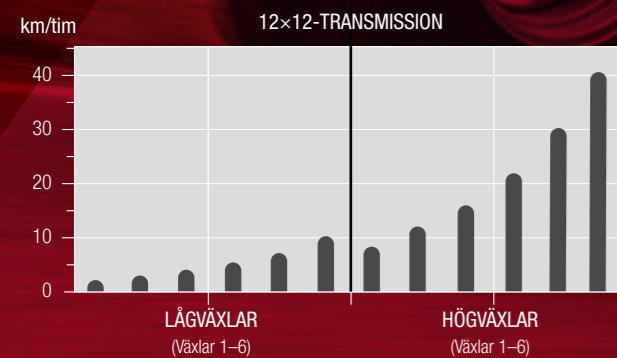

► Normalt högsta hastigheten är 40 km/tim med 16.9-30 bakdäck.

► Sex växlar i huvudintervallet från 4 till 12 km/tim

Denna **synkroniserade transmission** ger totalt tolv växlar framåt och tolv växlar bakåt tack vare de två grupperna. Sex växlar är konventionellt inom 7-15 km/tim för fältarbete, medan den högsta hastigheten är 40 km/tim.

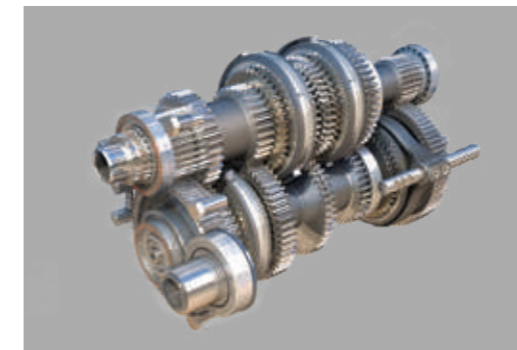

**Easy Shift**-knappen på växelspaken gör det möjligt att växla utan att använda kopplingspedalen.



**Kopplingsfri fram/back** tillhandahåller styrning med fingertopparna av växling framåt och bakåt, utan att behöva använda kopplingspedalen.

**Comfort Control**-vredet gör att kopplingsgreppet kan justeras för att passa olika omständigheter.



Ett **Super Creeper**-tillval finns också för att ge lägsta arbetshastigheterna, ner till 140 m/tim (vid 1 400 varv/min med 16.9R34 däck), för att passa alla uppgifter.



Vid aktivering av funktionen **Brake-to-Neutral** frikopplas transmissionen samtidigt som bromspedalen trampas ned.

# DYNA-4-TRANSMISSION

## ALLTID DET RÄTTA ALTERNATIVET

### Fördelarna med Dyna-4 är:

- ▶ Utomordentliga prestanda på gårdsplanen, fältet eller vägen – 16 växlar framåt och 16 bakåt som manövreras med ett reglage utan att kopplingen behöver användas. Med Speedmatching väljs det bästa Dynashift-steget vid byte av växelgrupp
- ▶ Oerhört enkel användning med Power Control-reglage eller T-reglage
- ▶ Bekväm manövrering vid lastararbete med Comfort Control för att ställa in mjuk eller snabb växling
- ▶ När du trampar på bromspedalen läggs transmissionen i friläge
- ▶ Eco-läge för körning i 40 km/tim vid 1 880 varv/min.

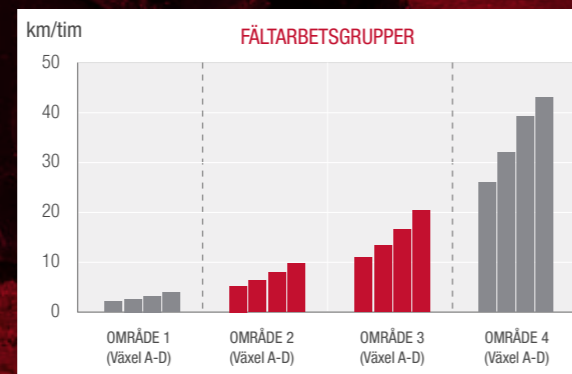

Massey Ferguson erbjuder den högaktade **Dyna-4-transmissionen** som standard på modellen MF 5709 M och som tillval på MF 5710 M och MF 5711 M.

Den här transmissionen ger en oslagbar produktivitet, styrning och bekvämlighet med helt kopplingsfri växling med 16 växlar framåt och 16 växlar bakåt.

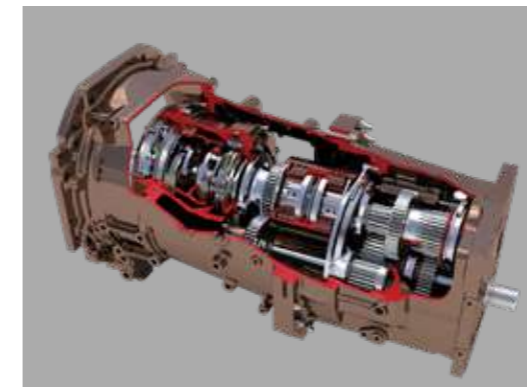

Mjuk eller snabb växling – du väljer genom att helt enkelt ställa in **Comfort Control** för att anpassa arbetet – sakta och mjukt eller snabbt och effektivt.



Total kontroll vid specifika arbeten i låga hastigheter garanteras med de **extra krypväxlarna**, vilka möjliggör så låga hastigheter som ned till 100 m/h.



Det exklusiva **Power Control**-reglaget ger bekväm och okomplicerad manövrering av tre funktioner. Förare kan växla framåt/bakåt eller välja neutralläge och samtidigt ha högerhanden ledig för manövrering av lastaren eller redskapshydrauliken.

**Automatisk växling med AutoDrive** (tillval) i två lägen:

- ▶ AutoDrive Power-läge: Powershift växlar i automatiskt effektläge vid 2 050 varv/min eller i automatiskt ekonomiläge vid 1 650 varv/min.
- ▶ AutoDrive Eco-läge: Powershift-växling vid 1 700 varv/min

**Funktionen Brake-to-Neutral** (tillval) aktiveras genom en brytare och frikopplar transmissionen när bromspedalen trampas ned. Det underlättar för föraren samtidigt som det ökar effektiviteten och bekvämligheten och är särskilt användbart vid lastararbeten.

För bara det **T-formade växelreglaget** framåt eller bakåt för att växla upp eller ned genom de fyra Dynashift-stegen. Gruppväxling utförs genom att trycka på gruppväljarknappen när du flyttar reglaget.

## DRIV ALLA REDSKAP FÖR ALLA TILLÄMPNINGAR

Nyckeln till en effektiv och rationell verksamhet är att välja en traktor som enkelt kan hantera moderna redskap och använda dess potential i sin helhet vid en mängd olika lantbrukstillämpningar.



” Nyckeln till att öka produktiviteten är att välja en traktor som kan leverera bästa prestanda med dagens och morgondagens moderna redskap för att säkerställa att de uppnår full potential inom ett brett område av tillämpningar. ”



## OKOMPLICERAD OCH EFFEKTIVT HYDRAULSYSTEM

### ETT OKOMPLICERAT HYDRAULSYSTEM MED

**ÖPPET CENTRUM** drivs av två kugghjulspumpar. En av dem ger 32 liter/min till alla interna funktioner, medan den andra ger 58 liter/min vilket möjliggör att lyfta upp till 5 200 kg med den bakre elektroniskt styrda trepunktslyften.

MF 5700 M-serien kan leverera som tillval, ett oljeflöde på 100 l/min efter ett knapptryck. Det högre flödet ger extra hastighet och kraft vid lastarbete.



Utvändiga reglage på skärmen gör det bekvämt att lyfta/sänka den bakre trepunktslyften vid koppling eller frikoppling av bakmonterade redskap.



Upp till

## TRE

extra hydraulventiler  
Två ventiler som standard,  
med en tredje ventil som tillval.



Upp till

## 5 200 KG

Med en imponerande lyftkapacitet på 4 300 kg på modellerna MF 5709 M, MF 5710 M och MF 5711 M samt 5 200 kg på modellerna MF 5712 M och MF5713 M klarar de smidigt att lyfta och hantera tunga och monterade utrustningar. MF 5700 M-serien drar fördel av det branschledande elektroniska lyftreglagesystemet (ELC).



Upp till

## 2 500 KG

Tillvalet frontlyft är tillgängligt för MF 5700 M Dyna-4-modeller, vilket ger möjlighet att kombinera redskap för att hjälpa till att öka produktiviteten. Standardutrustningen lyftupphängning förbättrar komforten och kan ställas in i tre olika lägen: fast, flytande eller transport.



Upp till

## TRE HASTIGHETERS KRAFTUTTAG

Tvåväxlad 540/540 E varv/min är standard på MF 5700 M-serien, men alla modeller har också möjligheten att välja tillmed 540/1 000 varv/min kraftuttag eller 540/540 Eco/1 000 varv/min. En axel med 21 splines är tillval för kraftuttaget på 1 000 varv/min. Styrning sker genom en modern kraftuttagkoppling (IPTO) som kopplas in elektrohydrauliskt och "underlättar" inkopplingen i syfte att skydda drivlinan genom att gradvis ta upp belastningen. Det välbeprövade styrsystemet kombinerar den allra främsta tillförlitligheten med enkel användning och styrs genom att använda en vippomkopplare med tre lägen på förarplatsen.

## ROBUST BAKAXEL



DE NYA INVÄNDIGA SLUTVÄXLAR HAR EN ROBUST KONSTRUKTION HOS DEN GJUTNA BAKAXELN, där planetväxlar används för den slutliga varvtalsreduktionen. Dessa ökar vridmomentet för att garantera att maximal motoreffekt överförs till marken för högsta dragkraft och prestanda.

För högsta bromseffektivitet på hjulaxlarna är alla modeller utrustade med oljekyllda skivbromsar och multiskivbromsar som är monterade invändigt i bakaxeln.

# MANÖVRERA DIN LASTARE PÅ MASSEY FERGUSON-VIS

För en enkel montering av en Massey Ferguson MF FL och FLX lastare kan alla traktorerna i MF 5700 M-serien specificeras helt lastarklara, kompletta med hjälpram. Konstruerad för att utgöra en integrerad del av maskinen upprätthåller hjälpramen maximal manövrerbarhet och enkel åtkomst för underhåll. Dyna-4-modellerna kan också beställas med en fabriksmonterad hjälpram komplett med valet av MF lastare för installerad.

Dessutom erbjuder tillvalet mekaniskt belastad joystick, speciellt konstruerad för att fungera med MF lastare, komfortabel, enkel och okomplicerad styrning.

## ICKE-SJÄLVNIVELLERANDE

Modell	ICKE-SJÄLVNIVELLERANDE				SJÄLVNIVELLERANDE							
	FL.3720X	FL.3922X	FL.3723	FL.4125	FL.3717X	FL.3919X	FL.3819	FL.3823	FL.4018	FL.4121	FL.4220	
Maximal lyfthöjd – mätt vid ledtappen	m	3,7	3,9	3,79	4,06	3,7	3,9	3,79	3,79	4,02	4,06	4,2
Maximal tippvinkel vid maximal höjd	grader	49	46	58	56	49	46	58	58	54	57	54
Maximal avrullningsvinkel vid marknivå	grader	42	43	48	48	42	43	48	48	49	48	49
Lyftkapacitet till maximal höjd – 800 mm från armcentrum	kg	1 010	1 080	1 290	1 300	1 590	1 680	1 920	2 260	1 780	1 980	1 930
Lyftkapacitet till 1,5 m höjd – 800 mm armcentrum	kg	1 520	1 670	1 720	1 870	1 710	1 890	1 940	2 280	1 820	2 100	2 020
Brytkraft – 800 mm armcentrum	kg	1 770	1 960	1 850	2 070	1 850	2 080	1 990	2 320	1 910	2 290	2 160
Avrullningskraft vid marknivå – 800 mm från armcentrum	kg	2 300	2 760	3 420	3 420	2 280	2 740	3 360	3 360	3 400	3 370	3 420
Grävdjup	mm	150	150	160	160	150	150	160	160	180	160	160



## DEN PERFEKTA LASTARPARTNERN

- ▶ Tillvalet med joystick för den mekaniska lastaren har utformats speciellt för användning med dessa traktorer
- ▶ Comfort Control gör det möjligt för förare att ställa in dess respons - långsamt och smidigt - eller snabbt och effektivt
- ▶ Brake to Neutral låter dig koppla in friläget när bromsen trycks ned. Det förbättrar och underlättar lastararbete avsevärt genom att förare kan använda endast en pedal för att bromsa och koppla ur samtidigt
- ▶ Förararna får en utmärkt sikt tack vare en slimmad motorhuv och instrumentpanel
- ▶ Frisiktstaket som ett alternativ i tillval förbättrar sikten över lasten över hela lyftområdet med skydd mot fallande föremål (FOPS)
- ▶ Ett varierande sortiment av lastare passar en mängd olika arbeten
- ▶ Alla modeller är tillgängliga med fabriksmonterade lastarfästen för optimala prestanda från din allround-traktor
- ▶ Dyna-4-modellerna är tillgängliga med en fabriksmonterad hjälpram samt valet av installerad MF lastare
- ▶ Högt hydraulflöde: 58 l/min som standard och kombinerat flöde upp till 100 l/min som tillval
- ▶ Utmärkt manövrerbarhet med snäva vändradier och snabbt respons från motorn och hydrauliken
- ▶ Optimal och smidig åtkomst för underhållsfunktioner.

## JOYSTICK FÖR LASTARE

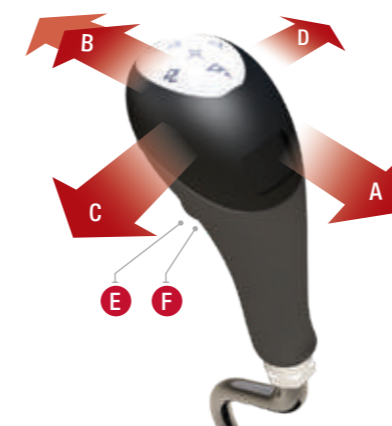

## LASTARARBETE

Joystickens viktigaste funktioner:

- A. Höja
- B. Sänka
- C. Tilta upp
- D. Tilta ner
- E. Tredje funktion
- F. Lastdämpning

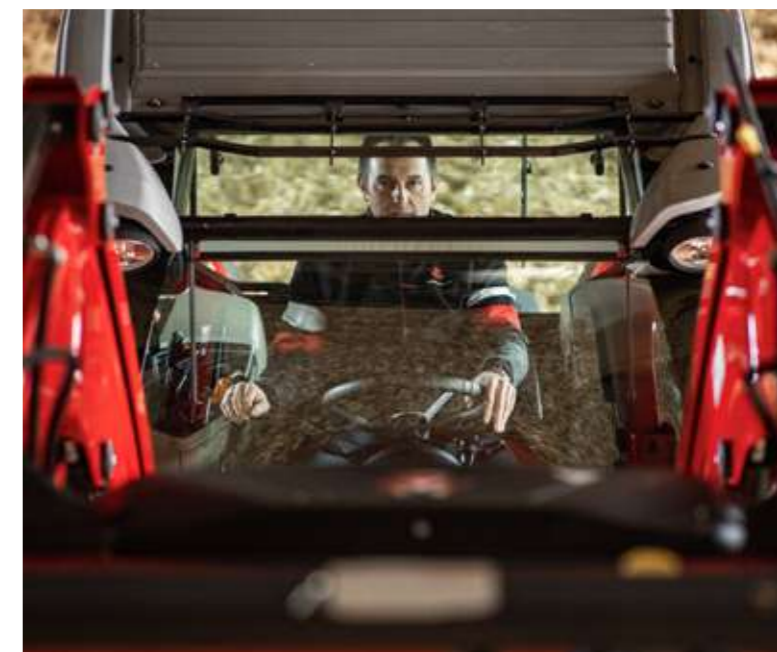

TILLVERKAD  
FÖR ATT  
**MAXIMERA  
DRIFTSTIDEN**

NYTT TRAKTORÄGANDE FÖR  
GARANTERAD TRYGGHET



” Drifttid är avgörande för min verksamhets effektivitet ”

## MFCare

### MED MF CARE HAR DU EN FAST KOSTNAD OCH FÖRLÄNGD GARANTI FÖR DIN MF 5700 M.

Tjänsten MF Care och förlängt garantiavtal är flexibla så att de passar dina önskemål för kostnader och driftstimmar. Regelbunden service ger förebyggande underhåll – där alla fel åtgärdas innan de blir till problem, vilket minskar stilleståndstiden. En fullständig servicehistorik ökar maskinens andrahandsvärde hos återförsäljare med originaldelar från AGCO Parts.

- ▶ Öka andrahandsvärdet
- ▶ Flexibla villkor och långsiktiga prispaket
- ▶ Tillgängliga upp till 12 månader från registrering
- ▶ Erfarna MF-tekniker ger service på plats eller i verkstad

	SILVER	GULD
DETALJER	SERVICEKONTRAKT Servicepaketet baseras på fasta priser och inkluderar alltföreskrivet underhållsarbete.	GARANTIAVTAL Förlängt garantiavtal ger trygghet med avseende på reparationskostnader (utom slitage). Tariffer finns som ett tillval med eller utan merbelopp.
MASKINTYP	Alla	Alla
REGELBUNDET UNDERHÅLL*	JA	JA
REPARATIONS-KOSTNAD	NEJ	JA
SJÄLVRISK	NEJ	Tillval: €0, €190, €490

\*Listpriset som anges av AGCO refererar enbart till den förlängda garantin och omfattar inte underhåll.

#### MASSEY FERGUSON ERBJUDER ETT OMFATTANDE OCH EFFEKTIVT UTBUD AV TJÄNSTER

					
6 000 timmar 5 år	3 000 timmar 5 år	50 000 balar 5 år	6 000 timmar 5 år	2 000 timmar 3 år	25 000 balar 3 år

Endast ISOBUS-kompatibla maskiner



### MASSEY FERGUSON 24/7 KUNDSUPPORT

Dina Massey Ferguson-återförsäljare står alltid till tjänst för att säkerställa att din Massey Ferguson-maskin alltid är igång.

Om du behöver support för din maskin ringer du ditt certifierade servicecenter dygnet runt, året runt på nödtelefonlinjen. Tjänsten är tillgänglig i Danmark, Frankrike, Tyskland, Italien, Norge, Polen, Spanien, Storbritannien och Irland.

24/7 HOTLINE +800 8700 365 7

MASSEY FERGUSON  
**EXPERIENCE**

MASSEY FERGUSON

## RESERVDELAR OCH SERVICE

### ALLT HANDLAR OM LIVSLÅNG SUPPORT

Köp, ägandeskap och underhåll av maskiner kan vara komplicerat. Därför är känslan av att vara helt trygg med fantastisk uppbackning och support mycket viktig att ta med i beräkningen. Som en Massey Ferguson-kund garanteras du personlig, lyhörd och tillmötesgående support från vårt nätverk av återförsäljare som verkligen bryr sig om din verksamhet.

Det finns inget bäst-före-datum för reservdelar och service bara för att en maskin har slutat tillverkas. Vi är tillgängliga under hela den tid då du äger en Massey Ferguson-maskin.

Vi är väldigt stolta över varje maskin som tillverkas och ansvarar för varje maskin som säljs. Det är vårt uppdrag att på ett tillförlitligt sätt hålla dina maskiner igång, varje gång du vrider om nyckeln.

” Jag vill att det dagliga underhållet ska gå snabbt och enkelt, så att jag kan tillbringa mer tid med min familj. ”

MF 5700 M HAR KONSTRUERATS FÖR ATT MÖJLIGGÖRA SNABBT, OKOMPLICERAT, ENKELT OCH KOSTNADSEFFEKTIVT RUTINUNDERHÅLL.

För att säkerställa att det dagliga underhållet ska gå snabbt, smidigt och enkelt i har vi kombinerat det praktiska med stil. Det i sin tur minskar stressen av att underhållatraktor, som leder till , som samtidigt får ut dig på fältet tidigare för ökad produktivitet och ger dig lite fritid. Massey Ferguson MF 5700 M-serienger en bättre lönsamhet och mer ledig tid.

### TILLVAL OCH TILLBEHÖR

Dagens lantbruk kräver maskiner som är optimerade för verksamheten. I syfte att skräddarsy din Massey Ferguson-maskin enligt dina behov erbjuder vi ett brett utbud av tillval och tillbehör. Det omfattar allt från lastare, vikter, extra hydraulventiler och hydraulflödes hastigheter. För att få den bästa komforten finns sätesuppgraderingar, ljudsystem, dryckeskylare och mycket annat.

Vi erbjuder optimal kompatibilitet, säkerhet, hållbarhet och prestanda med din maskin. Allt har granskats i detalj av våra tekniker ur allas perspektiv. Du får expertservice från din Massey Ferguson-återförsäljare som har alla nödvändiga installationsverktyg och rätt kunskap.



Motorluftfiltret är mycket lätt att komma åt och rengöra.



Framaxelns och motorhuvens slimmade midjedesign gör det enkelt att komma åt oljemätstickan och filtret.



Enkel åtkomst till hyttens luftfilter för rengöring.



Kylpaketet är lättåtkomligt i syfte att snabba upp och förenkla rengöring.

# MFservices

## ALLTID TILL DIN TJÄNST FÖR ATT ÖKA DIN LÖNSAMHET OCH EFFEKTIVITET

VÄLKOMMEN TILL MF SERVICES – ALLT  
DU BEHÖVER SOM STÖD VID ANVÄNDNING  
AV DIN MF 5700 M-TRAKTOR.

MF Services är lättillgängligt och anpassningsbart som hjälper dig att kontrollera driftskostnaderna, budgetera och verksamhetsplanerna – Detta säkrar att varje driftstimme på maskinen är lönsam och ger dig frihet att helt fokusera på kärnverksamheten inom ditt lantbruk.

Den omfattande raden servicerelaterade produkter gör det enklare än någonsin att äga och använda Massey Fergusons lantbruksmaskiner.

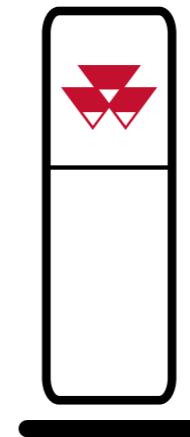

## MASSEY FERGUSONS ÅTERFÖRSÄLJAR- NÄTVERK

Din lokala MF-återförsäljare representerar den bästa expertisen för våra lantbruksmaskiner i ditt område. Du kan alltid vända dig till din återförsäljare och få den allra bästa servicen inom försäljning, underhåll, reparation och reservdelar.

## FLER ÄN 4 700 SERVICE- OCH REPARATIONS- VERKSTÄDER ÖVER HELA VÄRLDEN



## ORIGINALDELAR FRÅN MASSEY FERGUSON

REPRESENTERAR DEN BÄSTA  
GARANTIN FÖR ATT SKYDDA VÄRDET  
HOS DIN NYA MF 5700 M ÖVER  
TID, GENOM ATT SKYDDA DEN  
MOT OPLANERADE DRIFTSTOPP.

Välj bland ett omfattande utbud av tillbehör, t.ex. smörjmedel, AdBlue, underhållssatser, hyttillbehör och mycket mer. Alla tillbehör är tillgängliga för inköp endast via din MF-återförsäljare.

Ladda ner AGCO Parts smartphone-app. "AGCO Parts Books to go" för ett enkelt och snabbt sätt att hitta rätt MF-reservdelar och beställa dem direkt. Appen finns i både App Store och i Google Play Store. Fråga din lokala MF-återförsäljare om nödvändiga åtkomstuppgifter.



## AGCO FINANCE

TILLHANDAHÅLLER PERFEKTA  
FINANSIERINGSMODELLER  
FÖR DIN VERKSAMHET.

AGCO Finance är den integrerade delen av Massey Ferguson för finansiella tjänster som erbjuder skräddarsydda lösningar för din verksamhet. De omfattar leasing, lånemöjligheter, avbetalning, fullständiga servicepaket och hyra, inklusive finansiering av förlängda MF Care-garantipaket.



## MASSEY FERGUSON COLLECTION

NU KAN DU SE LIKA MODERN UT  
SOM DIN MASSEY FERGUSON.

Letar du efter en keps som matchar din MF 5700 M eller en snygg och hållbar overall för att kunna arbeta? Vi har ett exklusivt sortiment av högkvalitativa produkter som passar dig, dina lantbruksaktiviteter, din familj och din livsstil.

Logga in på vår online butik och se vad vi kan erbjuda:

[Shop.MasseyFerguson.Com](http://Shop.MasseyFerguson.Com)

För alla supportpaket ovan gäller landsspecifika villkor. Observera att alla paket kanske inte är tillgängliga på alla marknader.

Kontakta din lokala MF-återförsäljare/-distributör.

## BYGG DIN EGNA MF 5700 M OCH GÖR DEN LIKA INDIVIDUELL SOM DIN GÅRD

	MF 5710–13 M 12×12	MF 5709–11 M DYNA 4
<b>Motor</b>		
AGCO POWER 4 cylindrar, turbokompressor, Common rail	●	●
Motorvarvminne	●	●
<b>Transmission</b>		
Mekanisk 12×12	●	-
Dyna-4 16×16	-	●
Kopplingsfri fram/back	●	-
Comfort Control	●	●
Power Control	-	●
Frikopplingsreglering på transmissionsreglaget	●	-
Automatisk drivning och Brake to neutral	-	○
Krypfunktion	○	○
Stort, plant hyttgolv (två dörrar med enkelt tillträde)	●	●
Upphängt, plant hyttgolv (två dörrar med enkelt tillträde)	-	○
Skärmförlängningar	○	○
Luftkonditionering	○	○
Tak med god sikt för lastararbete	○	○
Rattstång med dubbel justering (tiltning och teleskopisk funktion)	●	●
Mekaniskt säte	●	●
Pneumatiskt säte	○	○
Passagerarsäte	○	○
Radio/CD/MP3/främre Aux-in	○	○
Arbetsbelysning på tak (främre och bakre)	●	●
Extra arbetsbelysning på ledstånger	○	○
2 backspeglar	●	●
2 teleskopiska backspeglar	○	○
Avancerad prestandaövervakning	●	●
Verktygslåda	●	●

	MF 5710–13 M 12×12	MF 5709–11 M DYNA 4
<b>Hydraulik</b>		
Oberoende hjälppump 58 l/min	●	●
2 mekaniska hydraulventiler	●	●
3 mekaniska hydraulventiler	○	○
Spak för lyftstyrning (intermix)	●	-
Avancerad lyftstyrning (intermix/maximal höjd/ snabbt markgrepp/stötdämpare)	○	●
Lyftstyrning på skärm, vänster sida	-	○
Lyftstyrning på skärmar, båda sidorna	●	●
Frontlyft	-	○
<b>Kraftuttag</b>		
Oberoende kraftuttag	●	●
Elektrohydraulisk kraftuttagskoppling	●	●
Växling av kraftuttagsvarvtal i hytten	●	●
<b>Framaxel</b>		
Fyrhjulsdraft	●	●
Elektrohydraulisk diff.spärr	●	●
Främre skärmar*	○	○
Svängbara framskärmar	○	○
<b>Extra utrustning</b>		
Hydraulisk släpvagnsbroms (dubbelkrets)	●	●
Pneumatisk släpvagnsbroms (dubbelkrets)	○	○
Pneumatisk släpvagnsbroms (dubbelkrets) + hydraulledning	○	○
Huvudströmbrytare	●	●

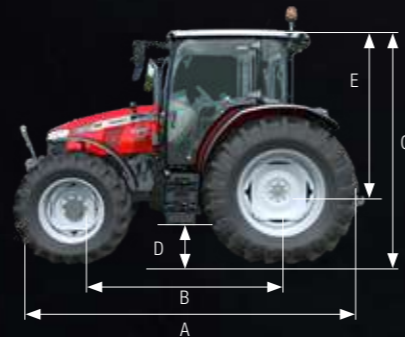

## MÅTT

		MF 5710 M/ MF 5711 M 12×12	MF 5709 M/ MF 5710 M/ MF 5711 M DYNA-4	MF 5712 M/ MF 5713 M 12×12
A	Total längd från frontviktens ram till den bakre lyftens lyftarmar	mm	4 305	4 305
B	Hjulbas	mm	2 430	2 500
C	Höjd till takets högsta nivå (standard/frisiktstak)	mm	2 650*	2 730**
D	Maximal markfrigång <sup>†</sup> (ta bort 80 mm för lyftdragkrok)	mm	480	515
E	Höjd till takets högsta nivå (standard/frisiktstak) från bakaxeln	mm		1 949
	Bredd (minimum/maximum)	mm	1 380–1 925	1 795–2 587
	Vändcirkel – utvändig diameter, utan bromsar	m	8,3	8,4

\* 16.9 R 34 däck \*\* 18.4 R 38 däck <sup>†</sup>420/85R38 däck

	MF 5710 M/ MF 5711 M 12×12	MF 5709 M/ MF 5710 M/ MF 5711 M DYNA-4	MF 5712 M/ MF 5713 M 12×12
A	4 305	4 305	4 305
B	2 430	2 430	2 500
C	2 650*	2 685*	2 730**
D	480	515	520
E		1 949	
	1 380–1 925	1 795–2 587	1 795–2 587
	8,3	8,3	8,4

### FÖRKLARING

- Standardspecifikation
- Tillval
- Inte tillgänglig

Alla ansträngningar har gjorts för att försäkra att informationen i denna publikation är så korrekt och aktuell som möjligt. Det kan emellertid förekomma felaktiga, oriktiga eller ofullständiga uppgifter, och information i specifikationerna kan ändras utan föregående meddelande. Därför bör du bekräfta alla specifikationer med din Massey Ferguson-återförsäljare eller distributör före inköp.

<b>Motorprestanda</b>	
Nominell effekt hk (kW) vid 2 200 varv/min	⊕ ISO hk (kW)
Maximal effekt hk (kW) vid 2 000 varv/min	⊕ ISO hk (kW)
Maximalt vridmoment vid 1 500 varv/min	Nm
<b>Motor</b>	
Fabrikat/kapacitet/antal cylindrar	
Teknik	
<b>Transmission</b>	
Typ/antal växlar	
Växlar/områden	
Riktningväljare	
Lägsta hastighet vid 1 400 varv/min	km/tim
Krypväxlar som tillval	
Lägsta hastighet vid 1 400 varv/min* med krypfunktion	km/tim
<b>Kraftuttag</b>	
Funktion och manövrering	
Standardvarvtal, kraftuttag	
Tillvalsvarvtal, kraftuttag	
Kraftuttagsvarv vid motorvarv	540 och 1 000
Kraftuttagsvarv vid motorvarv	540 Eco
<b>Kraftuttagsaxel</b>	
Standard	
Tillval	
<b>Hydraulik</b>	
Maximalt oljeflöde – Steg 1	liter/min
Maximalt standardoljeflöde – Steg 2	liter/min
Maximalt oljeflöde som tillval – Steg 2	liter/min
Styrning av kombinerat flöde	
Maximalt tryck	Bar
Standardhydraulventiler/tillvalshydraulventiler	
<b>Trepunktslyft</b>	
Maximal lyftkapacitet	kg
Lyftarmar	
<b>Bromsar</b>	
Typ	
<b>Bakdäck</b>	
Standard	
Tillval	
<b>Volym</b>	
Bränsletankens volym	liter
AdBlue®-tankens volym	liter
<b>Vikt</b>	
Fyrhjulsdraft**	kg

MF 5710 M 12×12	MF 5711 M 12×12	MF 5712 M 12×12	MF 5713 M 12×12	MF 5709 M Dyna 4	MF 5710 M Dyna 4	MF 5711 M Dyna 4
100 (77)	110 (82)	120 (90)	130 (97)	90 (68)	100 (77)	110 (82)
105 (80)	115 (86)	125 (93)	135 (101)	95 (71)	105 (80)	115 (86)
440	460	520	545	405	440	460
AGCO POWER 4,4-liters, 4 cylindrar						
Elektronisk insprutning, Common rail, 4 ventiler per cylinder, DOC + SCR						
12×12			Semi Powershift 16×16			
6×2			4×4			
PowerShuttle (Comfort Control och frikopplingsknapp på reglaget) + Brake to Neutral (tillval)			PowerShuttle (Power Control-reglage och Comfort Control) + Brake to Neutral (tillval)			
1,26		1,31		1,30		
24×24			32×32			
0,10			0,10			
Oberoende/elhydraulisk manövrering						
540/540 Eco		540/1 000		540/540 Eco		
540 / 1 000 // 540/540 Eco/1 000		540 / 540 Eco /1 000 // 540 / 540 Eco		540 / 1 000 // 540/540 Eco/1 000		
			2 000			
			1 550			
6 splines						
6 och 21 splines						
33 l/min till styrning, bromsar, differentialspärr, kraftuttag, fyrhjulsdraft						
58 l/min till hydraulventiler och lyft						
58 l/min till bakre lyft + 42 l/min till hydraulventiler						
De två pumparna kan kombineras för att ge 100 l/min till hydraulventilerna (t.ex.: lastare)						
Helaautomatisk (elektrisk omkopplare i hytten)						
200						
2 / 3						
4 300		5 200		4 300		
Lyftkrokar (kat. 2)		Lyftkrokar (kat. 3)		Lyftkrokar (kat. 2)		
Elhydrauliska/oljekyllda						
420/85 R 34		420/85 R 38		420/85 R 34		
460/85R34 – 480/70 R34 – 540/65R34		460/85 R 38 – 520/70 R 38 – 600/65 R 38		460/85R34 – 480/70 R34 – 540/65R34		
340/85 R 38 – 420/85 R 38		480/70 R 38 – 540/65 R 38		340/85 R 38 – 420/85 R 38 480/70 R 38 – 540/65 R 38		
153				160		
18						
4 070		4 230		4 400		4 500

### FÖRKLARING

- ⊕ ISO TR14396
- \* Kontrollerat av fabrikkör
- \*\* Standardkonfiguration med fulla bränsletankar, en förare – 75 kg och de minsta däck

**OKOMPLICERAD  
EFFEKTIVITET**





[www.MasseyFerguson.se](http://www.MasseyFerguson.se)

[www.facebook.com/masseyfergusonsverige](https://www.facebook.com/masseyfergusonsverige)  
[Twitter.com/MF\\_EAME](https://twitter.com/MF_EAME)  
[Instagram.com/MasseyFergusonSverige](https://www.instagram.com/MasseyFergusonSverige)  
[www.YouTube.com/MasseyFergusonSverige](https://www.YouTube.com/MasseyFergusonSverige)



MASSEY FERGUSON® är ett världstäckande varumärke som tillhör AGCO.  
© AGCO SAS. 2021 | A-SV-17337 | Svenska



MASSEY FERGUSON